



OPCIJE

Dizajn:

- ugljični čelik (s235Jr)

Način montaže:

- za betoniranje

OPIS

Klasična informativna ploča iz Retro serije, koja odgovara povijesnim gradskim zgradama.

Ploča je izrađena od crnog čelika i postavljena na dva stupa s elementima od lijevanog željeza, stvarajući dekorativne značajke toliko karakteristične za sve proizvode retro stila. Ploča može biti završena u mat crnoj, tamnoj grafitnoj boji ili obojana u bilo koju boju iz opsežne RAL palete. Ploča je dimenzija 140 x 140 centimetara i pričvršćena je za tlo betonskim temeljem.

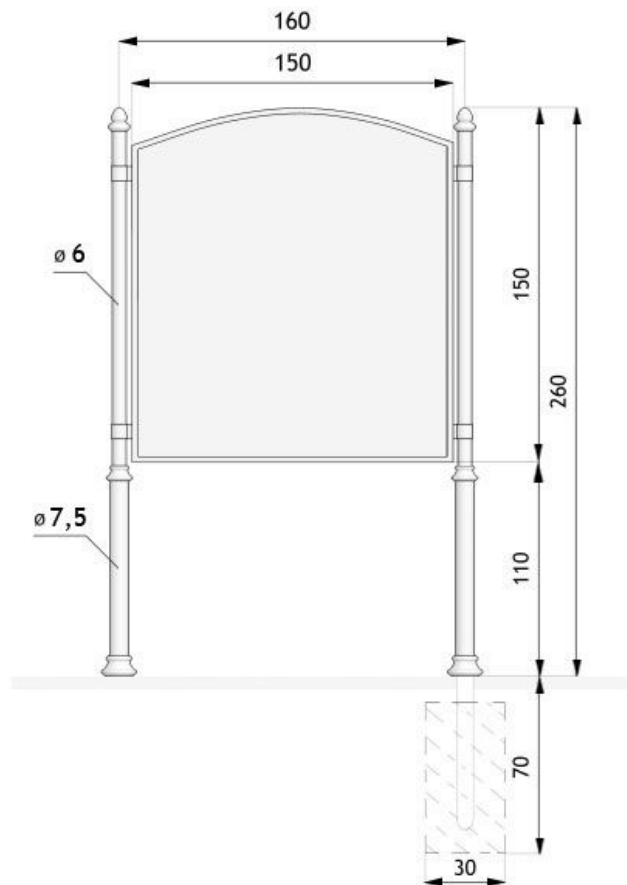

wymiaru podane w [cm]

OPĆI TEHNIČKI PODACI

Dimenzije:

- širina: 173 cm
- dubina: 11 cm
- visina od tla: 260 cm
- visina s dijelom sidra: 312 cm

Vaga:

- 95 kg

Površina ploče:

- 1464 mm x 1297 mm

Materijali:

- ugljični čelik
- odljevci od željeza

ZANO



Proizvod:
Informativna ploča Vendo
Broj kataloga: **08.064**
Dizajner: Tomasz Szpytma

ZANO Miroslaw Zarotyński, u skladu sa Zakonom o autorskim i srodnim pravima od 4. veljače 1994. (Journal of Laws 1994. br. 24 točka 83, ispravak: Journal of Laws 1994. br. 43 točka 170), kao i zakonodavstvom Europske unije o zaštiti autorskih prava, uključujući sve direktive i propise EU u vezi s autorskim pravima, zadržava autorska prava na crteže, 3D modele, rendere, grafiku, sadržaj sadržan u ponudama, priloge ponuda i ostale dokumente - njihov sadržaj predstavlja intelektualno vlasništvo ZANO Miroslaw Zarotyński; korištenje originalnih ideja, rješenja, kopiranje i distribucija fotografija, grafičkih fragmenata i opisnih tekstova u komercijalne svrhe, bez dopuštenja autora - ZANO Miroslaw Zarotyński - zabranjeno je i predstavlja kršenje autorskih prava te podliježe kaznama.

NAPOMENA: Crteži ne odražavaju stvarne dimenzije temelja. To su samo primjeri montažnih dijagrama koji uzimaju u obzir vrstu sidrenja i osnovni materijal na koji će se namještaj pričvrstiti.

Veličina temelja ovisi o lokalnim uvjetima temeljenja.



UGRADNJA NA PLOČNIK S TEMELJIMA

Opis sklopa

1. ZANO proizvod
2. Kameno popločavanje / betonsko popločavanje / kamene ploče / betonske ploče
3. Pješčani sloj (cca. 2 - 4 cm)
4. Betonski temelj klase C16/20 (gornja betonska površina 10 cm ispod površine kolnika)
5. Lokalno zemljište
6. Lokalno zemljište



UGRADNJA NA BETONSKI TEMELJ

Opis sklopa

1. ZANO proizvod
2. Betonski temelj klase C16/20 (gornja betonska površina 10 cm ispod površine kolnika)
3. Lokalno zemljište



UGRADNJA NA BETONSKI TEMELJ

Opis sklopa

1. ZANO proizvod
2. Fiksna, nepomična površina, npr. beton ili asfalt
3. Betonski temelj klase C16/20 (gornja betonska površina 10 cm ispod površine kolnika)
4. Podkonstrukcija od kamenog agregata
5. Pješčani sloj (cca. 2 - 4 cm)
6. Lokalno zemljište