



OPCIJE

Dizajn:

- ugljični čelik (s235Jr)
- nehrđajući čelik (Aisi 304)

Sjedalo i naslon:

- Europsko meko drvo
- tvrdo drvo europskog porijekla
- nauljeno egzotično drvo
- vrhunsko egzotično drvo

Način montaže:

- pričvrstiti vijkom

OPIS

Klupe prilagođene za **starije osobe** važan su, često zanemaren element javnih prostora.

Karakteriziraju ih **visoki nasloni za ruke i leđa**, što starijim osobama olakšava korištenje namještaja.

Klupa 02.012.1 Soft je gradska klupa koja ispunjava te zahtjeve. Karakterizira je originalan dizajn i visokokvalitetni materijali. Klupa se može naručiti u nekoliko varijanti: **nehrđajući čelik** ili **ugljični čelik** s praškastim premazom u bilo kojoj boji. **RAL boja** Naslon i sjedalo izrađeni su od drvenih dasaka. Dostupne vrste drva uključuju smreku, bor, sapele, iroko i meranti. Više informacija o našem drvu možete pronaći ovdje. [OVDJE](#). Pogledajte ostali namještaj iz [linije Soft](#), kao što su stolovi, klupe, sjedala i kante za smeće. Opis cijele linije i pojedinačnih proizvoda možete pronaći i na dnu ove stranice.

ZANO
SINCE 1966



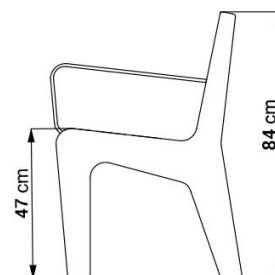
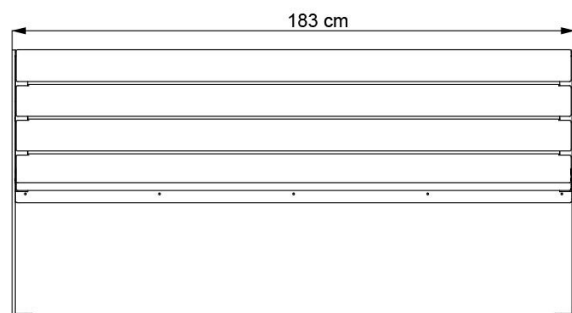

OPĆI TEHNIČKI PODACI

Dimenzije:

- širina: 183 cm
- duljina: 58 cm
- visina: 84 cm
- visina sjedala: 47 cm

Vaga:

- 57 kg

Materijali:

- ugljični čelik ili nehrđajući čelik
- drvo

ZANO



Iwona Żaczek

Proizvod: Klupa Soft
Broj kataloga: **02.012.1**
Dizajner: Iwona Żaczek

ZANO Miroslaw Zarotyński, u skladu sa Zakonom o autorskim i srodnim pravima od 4. veljače 1994. (Journal of Laws 1994. br. 24 točka 83, ispravak: Journal of Laws 1994. br. 43 točka 170), kao i zakonodavstvom Europske unije o zaštiti autorskih prava, uključujući sve direktive i propise EU u vezi s autorskim pravima, zadržava autorska prava na crteže, 3D modele, rendere, grafiku, sadržaj sadržan u ponudama, priloge ponuda i ostale dokumente - njihov sadržaj predstavlja intelektualno vlasništvo ZANO Miroslaw Zarotyński; korištenje originalnih ideja, rješenja, kopiranje i distribucija fotografija, grafičkih fragmenata i opisnih tekstova u komercijalne svrhe, bez dopuštenja autora - ZANO Miroslaw Zarotyński - zabranjeno je i predstavlja kršenje autorskih prava te podliježe kaznama.

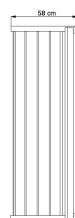
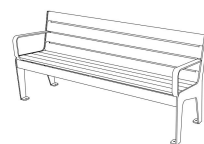

NAPOMENA: Crteži ne odražavaju stvarne dimenzije temelja. To su samo primjeri montažnih dijagrama koji uzimaju u obzir vrstu sidrenja i osnovni materijal na koji će se namještaj pričvrstiti.

Veličina temelja ovisi o lokalnim uvjetima temeljenja.



UGRADNJA NA POPLOČAVANJE S TEMELJEM

Opis sklopa

1. ZANO proizvod
2. Ekspanzijski vijak/brza montaža ili kemijsko sidro
3. Kameno popločavanje / betonsko popločavanje / kamene ploče / betonske ploče
4. Pješčani sloj (cca. 2 - 4 cm)
5. Podkonstrukcija od kamenog agregata
6. Betonski temelj klase C16/20 (gornja betonska površina 10 cm ispod površine kolnika)
7. Lokalno zemljište



UGRADNJA NA PLOČNIK

Opis sklopa

1. ZANO proizvod
2. Ekspanzijski vijak/brza montaža ili kemijsko sidro
3. Kameno popločavanje / betonsko popločavanje / kamene ploče / betonske ploče
4. Pješčani sloj (cca. 2 - 4 cm)
5. Podkonstrukcija od kamenog agregata
6. Lokalno zemljište



UGRADNJA BETONA/ASFALTA

Opis sklopa

1. ZANO proizvod
2. Ekspanzijski vijak/brza montaža ili kemijsko sidro
3. Fiksna, nepomična površina, npr. beton ili asfalt
4. Betonski temelj klase C16/20 (gornja betonska površina 10 cm ispod površine kolnika)
5. Podkonstrukcija od kamenog agregata
6. Pješčani sloj (cca. 2 - 4 cm)
7. Lokalno zemljište



UGRADNJA NA BETONSKI TEMELJ

Opis sklopa

1. ZANO proizvod
2. Ekspanzijski vijak/brza montaža ili kemijsko sidro
3. Betonski temelj klase C16/20 (gornja betonska površina 10 cm ispod površine kolnika)
4. Lokalno zemljište