



OGÓLNE DANE TECHNICZNE

wymiary: - wysokość: 72 cm
 - wysokość siedziska: 47 cm
 - szerokość: 300 cm
 - głębokość: 62 cm

waga: - z drewnem egzotycznym 159 kg
 - z drewnem europejskim iglastym 171 kg

materiały: - stal węglowa
 - drewno europejskie iglaste lub egzotyczne

specyfikacja techniczna:
 - moc panelu fotowoltaicznego (w warunkach STC): 100 W
 - pojemność akumulatorów: 36 Ah
 - temperatura pracy: -20°C - 60°C

wyposażenie podstawowe:
 trzy porty ładowania USB A quick charge
 oświetlenie ambient light

wyposażenie opcjonalne:
 ładowarka indukcyjna
 moduł Wi-Fi
 moduł muzyczny z wbudowaną pamięcią
 moduł dźwiękowy bluetooth
 moduł telemetryczny



produkt:
 ławka solarna SZCZEPAŃSKA 02.484.1

wersja: 1

zespół projektowy: Tomasz Szpytma, Łukasz Kaczmarski,
 Iwona Pieczara, Mateusz Sobczyk

Firma Zano Mirosław Zarotyński, zgodnie z Ustawą o prawie autorskim i prawach pokrewnych z dnia 04.02.1994r.(Dz.U.94 Nr 24 poz. 83, sprost.: Dz.U.94 Nr 43 poz.170), a także z prawodawstwem Unii Europejskiej dotyczącym ochrony prawnoautorskiej, w tym wszystkimi dyrektywami i rozporządzeniami UE dotyczącymi praw autorskich, zastrzega sobie prawa autorskie do rysunków, modeli 3D, renderów, grafik, treści zawartych w ofertach, załącznikach do ofert oraz innych dokumentach - ich zawartość stanowi własność intelektualną firmy ZANO Mirosław Zarotyński; wykorzystywanie autorskich pomysłów, rozwiązań, kopiowanie, rozpowszechnianie zdjęć, fragmentów grafiki, tekstów opisów w celach zarobkowych, bez zezwolenia autora - firmy ZANO Mirosław Zarotyński - jest zabronione i stanowi naruszenie praw autorskich oraz podlega karze.



OPIS

Konstrukcja spawana połączona z drewnianymi deskami. Spaw konstrukcji blach stalowych o grubości od 2 mm do 4 mm ze stali węglowej s235Jr ocynkowanej i malowanej proszkowo wg palety RAL.

Siedzisko ławki z zastosowaniem 4 desek drewnianych wymiarach:

- jedna deska o przekroju prostokątnym 70 x 120 mm o długości 2767 mm,
- jedna deska o przekroju trapezowym 70x 125 mm o długości 2767 mm,
- dwie deski boczne siedziska o przekroju prostokątnym 129 x 40 mm i długości 427 mm.

Zastosowano dwa drewniane podłokietniki o wymiarach 80 x 30 mm i długości 530 mm. Drewno europejskie iglaste impregnowane i lakierowane dwukrotnie lub drewno egzotyczne impregnowane i olejowane dwukrotnie.

Wszystkie elementy małej architektury muszą być odpowiednio zakotwiczone zgodnie z instrukcjami technicznymi producenta. Producent nie ponosi odpowiedzialności za szkody spowodowane niedbałym użytkowaniem lub nieprzestrzeganiem instrukcji.



ZANO
SINCE 1988

produkt:
ławka solarna SZCZEPAŃSKA 02.484.1

wersja: 1

zespół projektowy: Tomasz Szpytma, Łukasz Kaczmarski,
Iwona Pieczara, Mateusz Sobczyk

Firma Zano Miroslaw Zarotyński, zgodnie z Ustawą o prawie autorskim i prawach pokrewnych z dnia 04.02.1994r.(Dz.U.94 Nr 24 poz. 83, sprost.: Dz.U.94 Nr 43 poz.170), a także z prawodawstwem Unii Europejskiej dotyczącym ochrony prawnoautorskiej, w tym wszystkimi dyrektywami i rozporządzeniami UE dotyczącymi praw autorskich, zastrzega sobie prawa autorskie do rysunków, modeli 3D, renderów, grafik, treści zawartych w ofertach, załącznikach do ofert oraz innych dokumentach - ich zawartość stanowi własność intelektualną firmy ZANO Miroslaw Zarotyński; wykorzystywanie autorskich pomysłów, rozwiązań, kopiowanie, rozpowszechnianie zdjęć, fragmentów grafiki, tekstów opisów w celach zarobkowych, bez zezwolenia autora - firmy ZANO Miroslaw Zarotyński - jest zabronione i stanowi naruszenie praw autorskich oraz podlega karze.

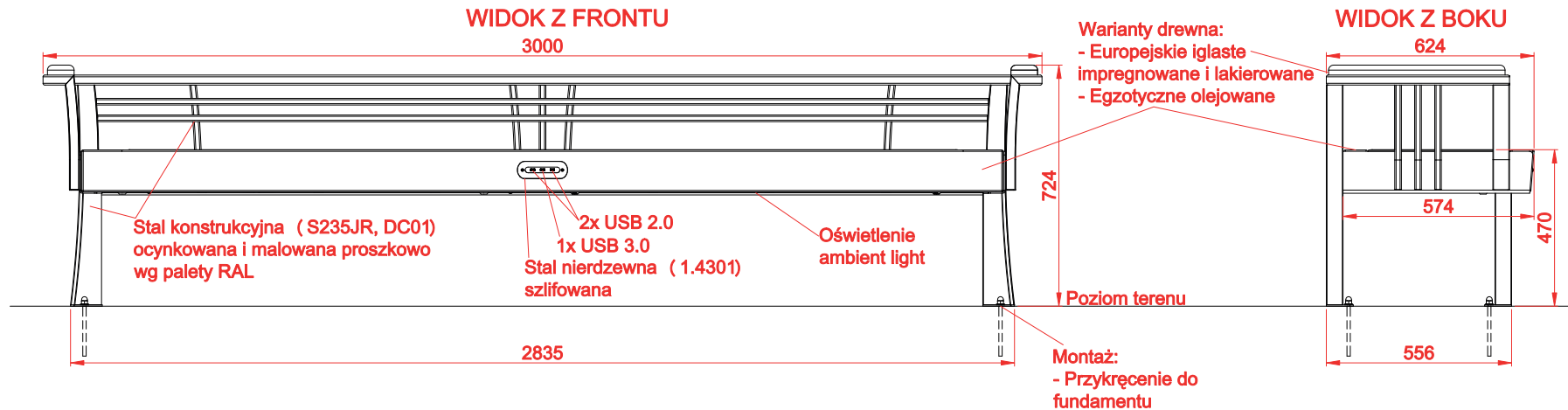

WIDOK Z GÓRY

RZUT IZOMETRYCZNY

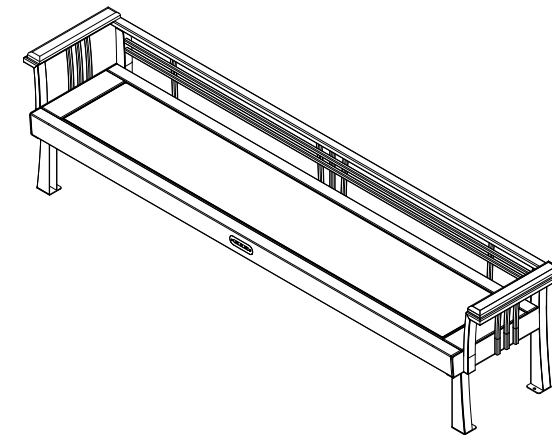
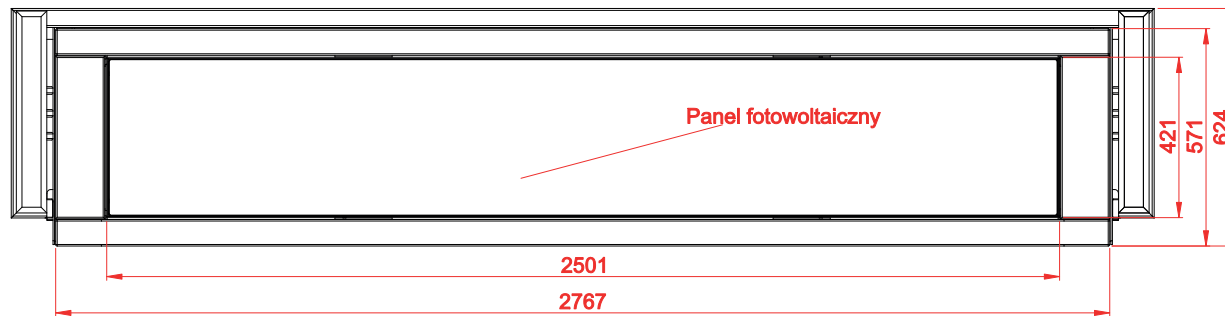

ROZSTAW OTWORÓW MONTAŻOWYCH

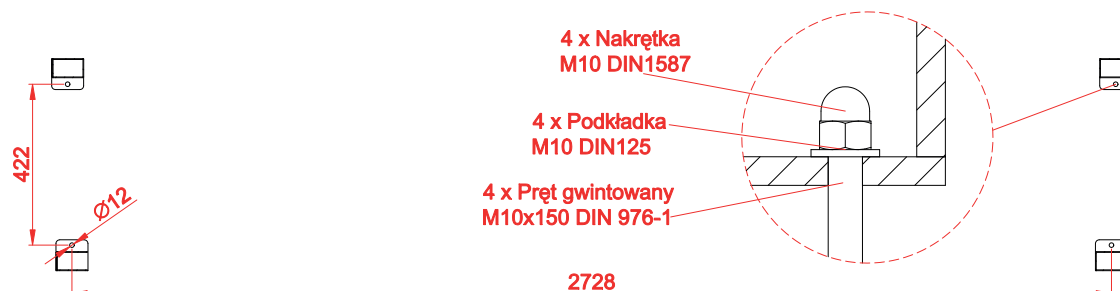

wymiary podane w [mm]

Ławka Solarna Szczepańska 02.484.1		ZANO Mirosław Zarotyński ul. Lindego 7a, 30-148 Kraków tel. 12 636 89 25 tel. 12 636 90 27 e-mail: biuro@zano.pl	
Firma Zano Mirosław Zarotyński, zgodnie z Ustawą o prawie autorskim i prawach pokrewnych z dnia 04.02.1994r. (Dz.U.94 Nr 24 poz. 83, sprost.: Dz.U.94 Nr 43 poz.170, a także z prawodawstwem Unii Europejskiej dotyczącym ochrony prawnoautorskiej, w tym wszystkimi dyrektywami i rozporządzeniami UE dotyczącymi praw autorskich, zastrzega sobie prawa autorskie do rysunków, modeli 3D, renderów, grafik, treści zawartych w ofertach, załącznikach do ofert oraz innych dokumentach ich zawartość stanowi własność intelektualną firmy ZANO Mirosław Zarotyński; wykorzystywanie autorskich pomysłów, rozwiązań, kopiowanie, rozpowszechnianie zdjęć, fragmentów grafiki, tekstów opisów w celach zarobkowych, bez zezwolenia autora - firmy ZANO Mirosław Zarotyński - jest zabronione i stanowi naruszenie praw autorskich oraz podlega karze.		Numer seryjny: 030221-v1	
Arkusz: A4		Skala: 1:20	
Waga: z drewnem iglastym 159 kg z drewnem egzotycznym 171 kg			