



DONNÉES TECHNIQUES GÉNÉRALES

dimensions:

- hauteur: 78 cm
- largeur: 180 cm
- profondeur: 82 cm

poids:

- avec bois de conifères européennes: 42 kg
- avec bois exotique: 63 kg

matériaux:

- acier au carbone
- bois de conifères européennes ou exotique

DESCRIPTION

Construction soudée reliée par des planches de bois. Structure soudée en acier au carbone s235Jr de 48 mm de diamètre, galvanisée et peinte par poudrage selon la palette RAL.

Plateau de table utilisant 7 planches de 40 × 95 × 1800 mm. Bois de conifères européens imprégnés et vernis deux fois, ou bois exotique imprégné et huilé deux fois.

Tous les éléments du mobilier urbain doivent être correctement ancrés, conformément aux instructions techniques du fabricant. Le fabricant n'est pas responsable des dommages causés par une utilisation négligente ou le non-respect des instructions.

ZANO
SINCE 1988

produit: table BUS 13.018

version: 1

Conformément à la loi polonaise sur le droit d'auteur et les droits connexes du 04.02.1994 (Journal officiel n° 24, point 83, rectifié : Journal officiel n° 43, point 170) et conformément à la législation européenne sur le droit d'auteur y compris toutes les directives et réglementations de l'UE sur le droit d'auteur, la société Zano Miroslaw Zarotyński, se réserve le droit d'auteur des dessins, des descriptions, de la modélisation en 3D, du rendu physique, réaliste, des graphiques, des informations contenues dans les offres, des documents attachés aux offres et de tout autre document. Son contenu est la propriété intellectuelle de la société ZANO Miroslaw Zarotinski. L'utilisation des idées de l'auteur, des solutions, la copie, la diffusion des photos, des graphiques ou fragments de graphiques, des textes descriptifs dans un but lucratif, sans l'autorisation de l'auteur - la société ZANO Miroslaw Zarotinski - est interdite et constitue une violation du droit d'auteur et est passible de sanctions.

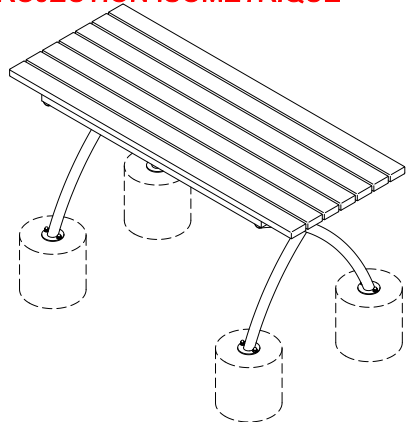
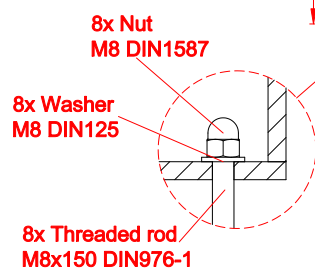
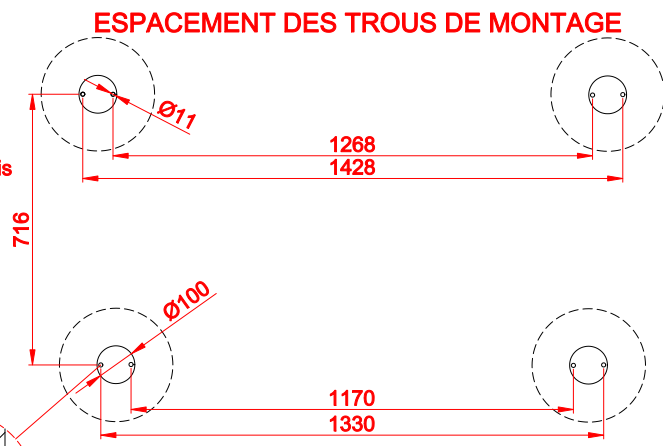
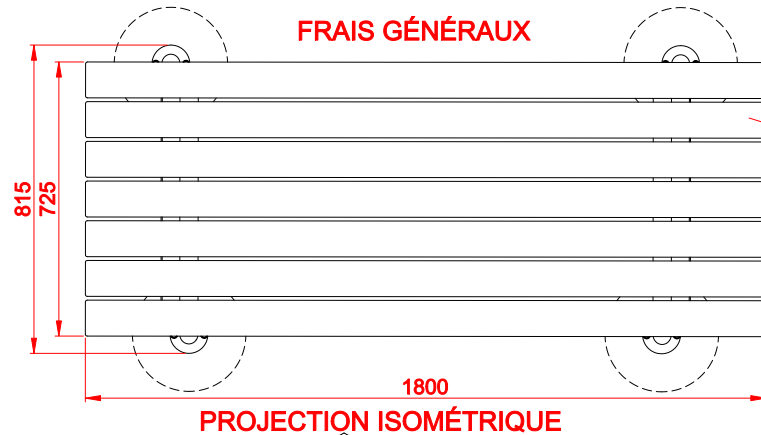
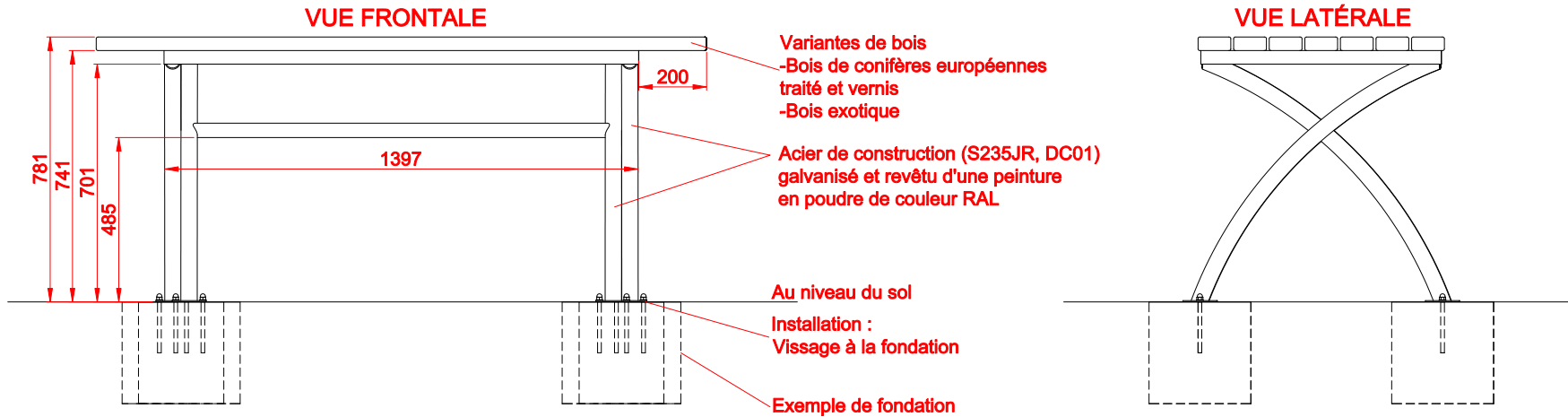

dimensions en [mm]		ZANO Street Furniture Lindego 7A, 30-148 Cracovie, Pologne	
Table Flex 13.018		phone: +33(0)6 62 29 04 00 email: ioen.france@gmail.com	
Conformément à la loi polonaise sur le droit d'auteur et les droits connexes du 04.02.1994 (Journal officiel n° 24, point 83, recueilli : Journal officiel n° 43, point 170) et conformément à la législation européenne sur le droit d'auteur y compris toutes les directives et réglementations de l'UE sur le droit d'auteur, le société ZANO Miroslaw Zarotński, se réserve le droit d'auteur des dessins, des descriptions, de la modélisation en 3D, du rendu physique, réalistes, des graphiques, des informations contenues dans les offres, des documents attachés aux offres et de tout autre document. Son contenu est la propriété intellectuelle de la société ZANO Miroslaw Zarotński. L'utilisation des idées de l'auteur, des solutions, le copie, la diffusion des photos, des graphiques ou fragments de graphiques, des textes descriptifs dans un but lucratif, sans l'autorisation de l'auteur - la société ZANO Miroslaw Zarotński - est interdite et constitue une violation du droit d'auteur et est passible de sanctions.		Numéro:	270115-v1
Tableur:	A4		
Échelle:	1:20		
Poids:	avec bois de conifères européennes 42 kg avec bois exotique 63 kg		