



## DONNÉES TECHNIQUES GÉNÉRALES

### Dimensions :

- largeur : 279 cm
- hauteur : 45 cm
- profondeur : 78 cm

### Poids :

- avec bois de conifères européennes: 169 kg
- avec bois exotique: 180 kg

### Matériaux :

- acier inoxydable ou acier au carbone
- Bois de conifères européens ou bois exotique

### Caractéristiques électriques :

- puissance max. des panneaux photovoltaïques : 100 W
- capacité de la batterie : 36 Ah
- température de fonctionnement : -20°C - 60°C

### Équipement de base

- trois ports de charge rapide USB A
- éclairage d'ambiance LED

### Équipement optionnel :

- chargeur inductif
- module Wi-Fi
- module musical avec mémoire intégrée
- module audio bluetooth
- porte-vélos
- table



**produit :** Photon solar bench 02.009.3

**version :** v1

**designer :** Filip Babiarz, Iwona Żaczek



Conformément à la loi polonaise sur le droit d'auteur et les droits connexes du 04.02.1994 (Journal officiel n° 24, point 83, rectifié : Journal officiel n° 43, point 170) et conformément à la législation européenne sur le droit d'auteur y compris toutes les directives et réglementations de l'UE sur le droit d'auteur, la société Zano Miroslaw Zarotyński, se réserve le droit d'auteur des dessins, des descriptions, de la modélisation en 3D, du rendu physique, réaliste, des graphiques, des informations contenues dans les offres, des documents attachés aux offres et de tout autre document. Son contenu est la propriété intellectuelle de la société ZANO Miroslaw Zarotyński. L'utilisation des idées de l'auteur, des solutions, la copie, la diffusion des photos, des graphiques ou fragments de graphiques, des textes descriptifs dans un but lucratif, sans l'autorisation de l'auteur - la société ZANO Miroslaw Zarotyński - est interdite et constitue une violation du droit d'auteur et est passible de sanctions.

## DESCRIPTION

Structure pliée, soudée et boulonnée en tôles d'acier de 2 à 8 mm d'épaisseur en acier au carbone s235Jr galvanisé et peint par poudrage selon la palette RAL ou entièrement en acier inoxydable 1.4301 rectifié. Banc équipé d'un panneau photovoltaïque en verre de max : 100 W. Dans la version de base, le banc dispose de trois ports de charge rapide USB A et d'un éclairage d'ambiance LED. Dans la version étendue, le banc peut être équipé d'un chargeur par induction, d'un module musical avec mémoire intégrée et d'un module Wi-Fi hotspot. Capacité de la batterie : 36 Ah. Température de fonctionnement : -20°C - 60°C.

Tous les éléments paysagers doivent être correctement ancrés conformément aux instructions techniques du fabricant. Le fabricant n'est pas responsable des dommages causés par une utilisation négligente ou le non-respect des instructions.

ESPACEMENT DES TROUS DE MONTAGE

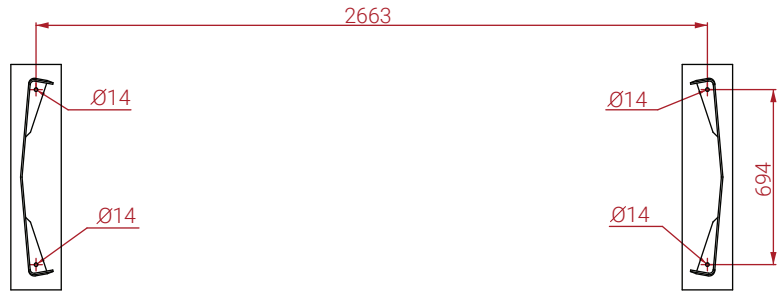

PROJECTION ISOMÉTRIQUE

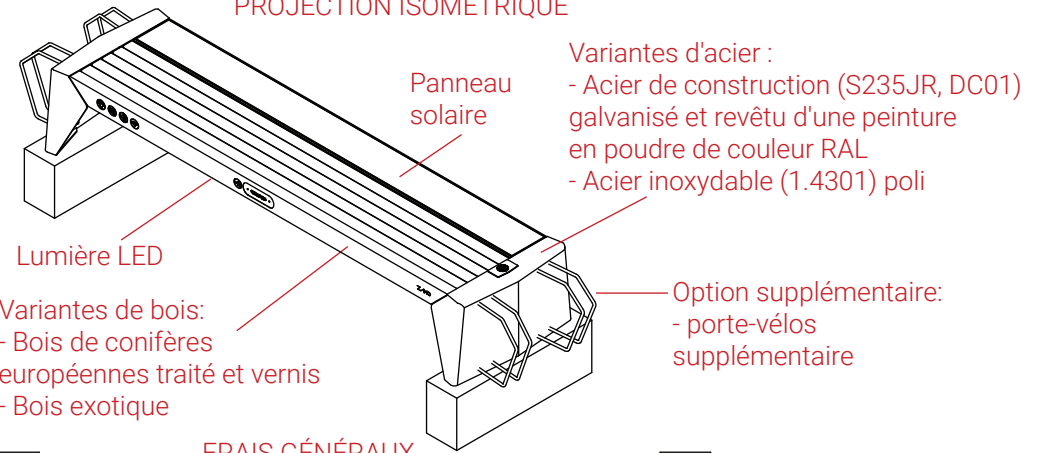

FRAIS GÉNÉRAUX

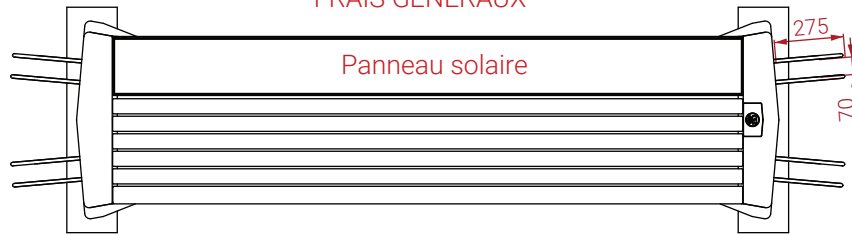

FRAIS GÉNÉRAUX

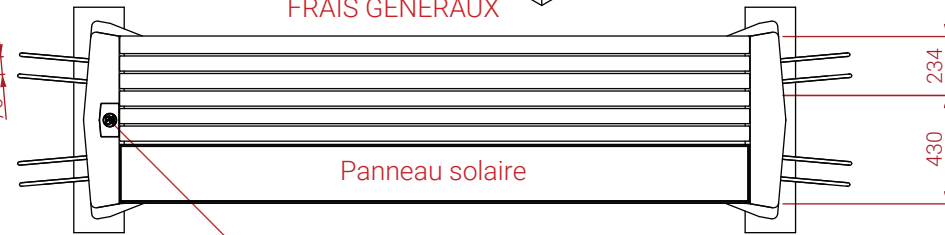

VUE FRONTALE

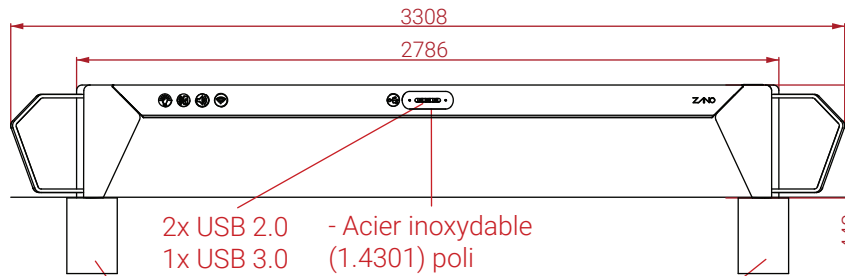

Option supplémentaire:  
chargeur à induction

VUE ARRIÈRE

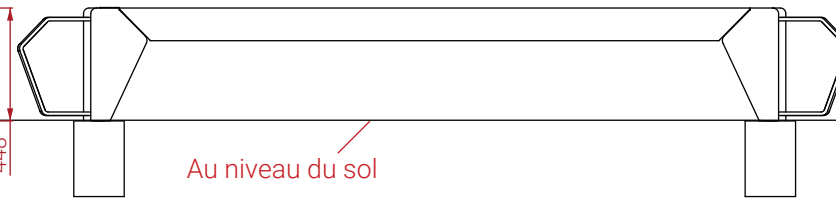

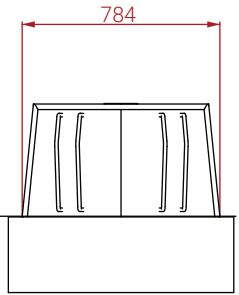

VUE LATÉRALE

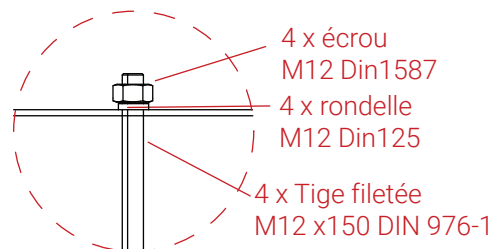

Exemple de fondation

Installation :  
Vissage  
à la fondation



Banc solaire connecté Photon 02.409.3		 ZANO Street Furniture Lindego 7A, 30-148 Cracovie, Pologne phone: +33(0)6 62 29 04 00 email: icen.france@gmail.com
Conformément à la loi polonaise sur le droit d'auteur et les droits connexes du 04.02.1994 (Journal officiel n° 24, point 83, rectifié - Journal officiel n° 43, point 170) et conformément à la législation européenne sur le droit d'auteur, y compris toutes les directives et réglementations de FUE sur le droit d'auteur, la société ZANO Mirosław Zarotyński, se réserve le droit d'auteur des dessins, des descriptions, de la modélisation en 3D, du rendu physique, réalistes, des graphiques, des informations contenues dans les offres, des documents attachés aux offres et de tout autre document. Son contenu est la propriété intellectuelle de la société ZANO Mirosław Zarotyński. L'utilisation des idées de l'auteur, des solutions, la copie, la diffusion des photos, des graphiques ou fragments de graphiques, des textes descriptifs dans un but lucratif, sans l'autorisation de l'auteur - la société ZANO Mirosław Zarotyński - est interdite et constitue une violation du droit d'auteur et est passible de sanctions.		
Numéro:		171218-v1
Tableur:		A4
Échelle:		1:30
avec bois exotique 180 kg avec bois d'épicéa 169 kg		