

DONNÉES TECHNIQUES GÉNÉRALES**dimensions:**

- hauteur: 76 cm
- hauteur avec section d'ancrage: 117 cm
- largeur: 180 cm
- profondeur: 83 cm

poids:

- 220 kg

matériaux:

- acier au carbone ou inoxydable
- béton architectonique

DESCRIPTION

Construction soudée combinée à des planches de bois. Structure soudée de profils en acier de 80x40 et 40x40 mm, tôles de 4 mm en acier au carbone s235Jr galvanisé et peint par poudrage selon la palette RAL ou entièrement en acier inoxydable 1.4301 rectifié. Plateau de table en béton architectonique de 80 mm d'épaisseur.

Tous les éléments de mobilier urbain doivent être correctement ancrés, conformément aux instructions techniques du fabricant. Le fabricant n'est pas responsable des dommages causés par une utilisation négligente ou le non-respect des instructions.

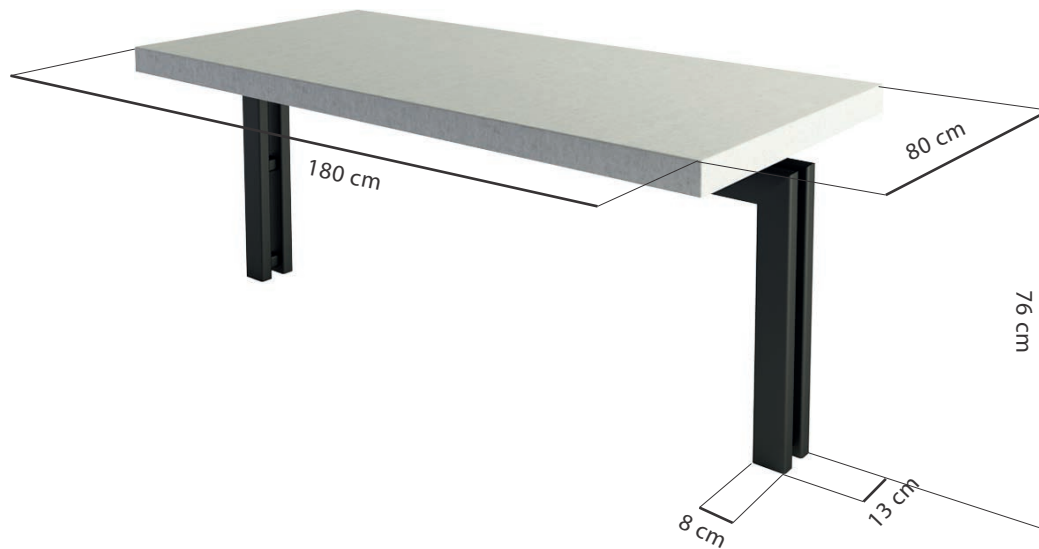

ZANO
SINCE 1988



produit:
table BUS 13.020.1
concepteur: Mateusz Wełmiński
version: 1

Conformément à la loi polonaise sur le droit d'auteur et les droits connexes du 04.02.1994 (Journal officiel n° 24, point 83, rectifié : Journal officiel n° 43, point 170) et conformément à la législation européenne sur le droit d'auteur y compris toutes les directives et réglementations de l'UE sur le droit d'auteur, la société Zano Mirosław Zarotyński, se réserve le droit d'auteur des dessins, des descriptions, de la modélisation en 3D, du rendu physique, réaliste, des graphiques, des informations contenues dans les offres, des documents attachés aux offres et de tout autre document. Son contenu est la propriété intellectuelle de la société ZANO Mirosław Zarotyński. L'utilisation des idées de l'auteur, des solutions, la copie, la diffusion des photos, des graphiques ou fragments de graphiques, des textes descriptifs dans un but lucratif, sans l'autorisation de l'auteur - la société ZANO Mirosław Zarotyński - est interdite et constitue une violation du droit d'auteur et est passible de sanctions.

VUE FRONTALE

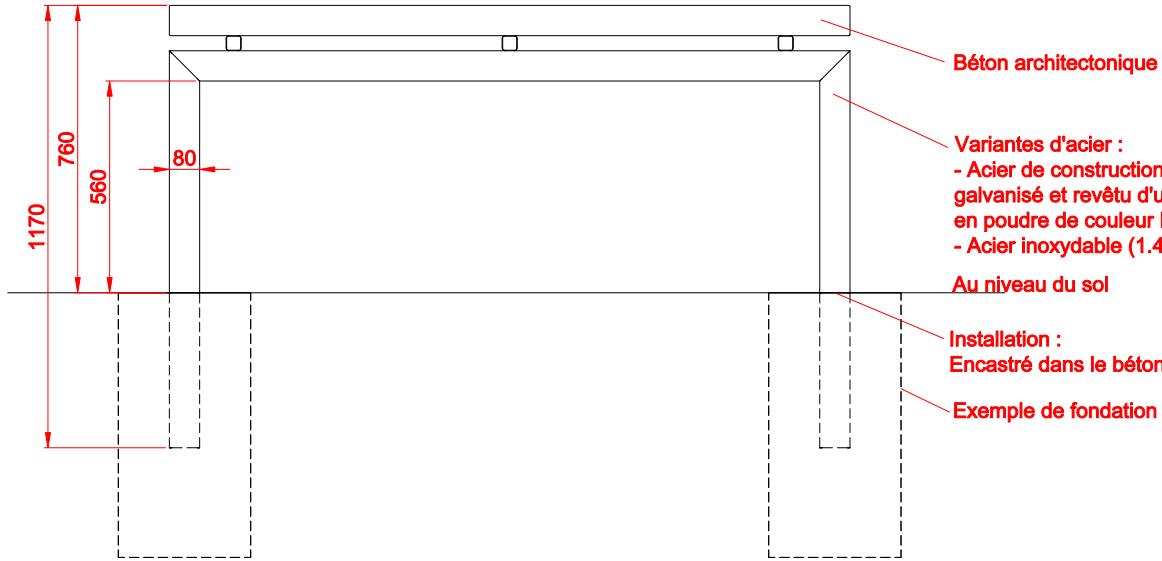

VUE LATÉRALE

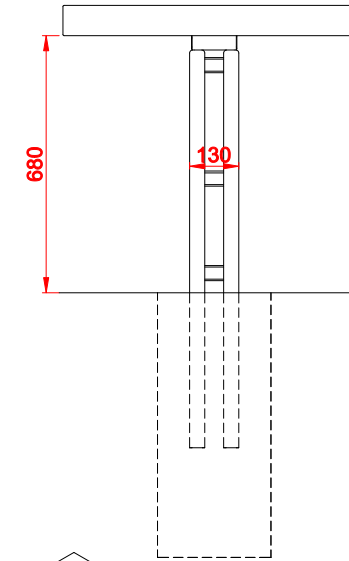

FRAIS GÉNÉRAUX

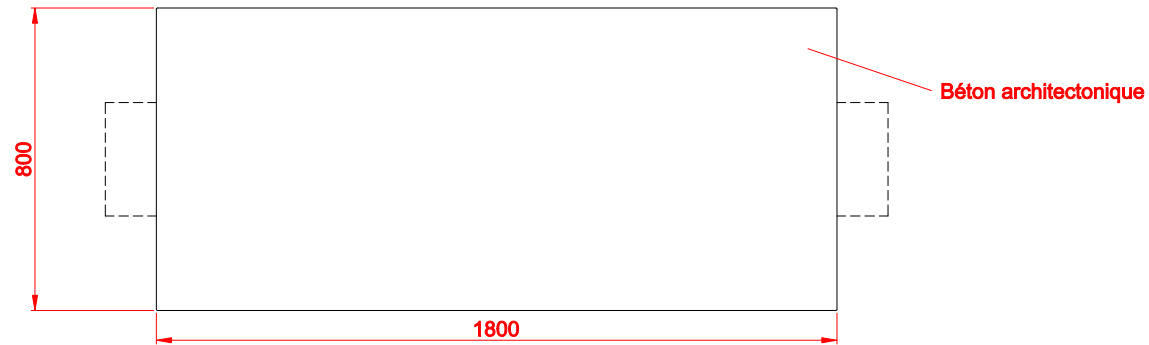

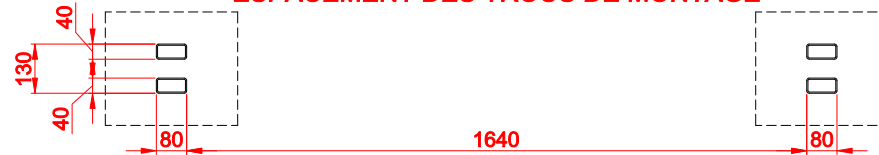

ESPACEMENT DES TROUS DE MONTAGE

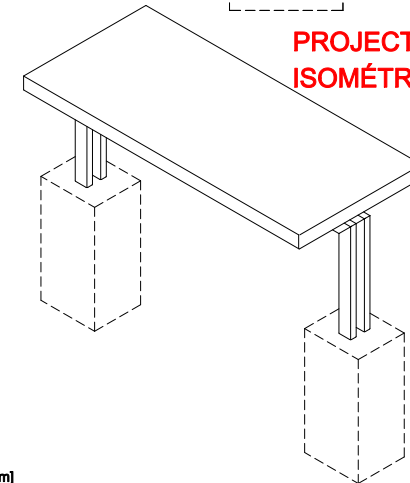

PROJECTION ISOMÉTRIQUE



dimensions en [mm]

Table Bus 13.020.1			ZANO Street Furniture Lindego 7A, 30-148 Cracovie, Pologne	
			phone: +33(0)6 62 29 04 00 email: ioen.france@gmail.com	
Conformément à la loi polonaise sur le droit d'auteur et les droits connexes du 04.02.1994 (Journal officiel n° 24, point 53, rectifié : Journal officiel n° 43, point 170) et conformément à la législation européenne sur le droit d'auteur y compris toutes les directives et réglementations de l'UE sur le droit d'auteur, la société Zano Miroslaw Zarolinski, se réserve le droit d'auteur des dessins, des descriptions, de la modélisation en 3D, du rendu physique, réalistes, des graphiques, des informations contenues dans les offres, des documents attachés aux offres et de tout autre document. Son contenu est la propriété intellectuelle de la société ZANO Miroslaw Zarolinski. L'utilisation des idées de l'auteur, des solutions, la copie, la diffusion des photos, des graphiques ou fragments de graphiques, des notes descriptifs dans un but lucratif, sans l'autorisation de l'auteur - la société ZANO Miroslaw Zarolinski - est interdite et constitue une violation du droit d'auteur et est passible de sanctions.		Numéro: 070814-v1		
Tableur: A4				
Échelle: 1:20				
Poids: 220 kg				