



## OGÓLNE DANE TECHNICZNE

### wymiary:

- wysokość: 241 cm
- szerokość całkowita: 200 cm
- głębokość całkowita: 300 cm

### waga:

- x kg ( w stali węglowej i drewnie świerkowym )
- x kg ( w stali węglowej i drewnie egzotycznym )

### materiały:

- stal węglowa
- drewno krajowe iglaste lub egzotyczne

Produkt uzupełniający, powiększający rozmiar pergoli. Element dokręcany do podstawowego modułu pergoli 22.001.2.

Konstrukcja pergoli gięta, spawana i skręcana z dwuteowników o przekroju 120 x 114 mm oraz profili o przekroju prostokątnym 120 x 80 mm ze stali węglowej s235Jr ocynkowanej i malowanej proszkowo wg palety RAL. Zadaszenie pergoli z zastosowaniem 16 desek o wymiarach 45 x 70 x 2740 mm. Drewno europejskie iglaste impregnowane i lakierowane dwukrotnie lub drewno egzotyczne impregnowane i olejowane dwukrotnie.

Istnieje możliwość dodatkowego wykończenia ścianek bocznych pergoli deskami lub stalowymi linkami.

Wszystkie elementy małej architektury muszą być odpowiednio zakotwiczone zgodnie z instrukcjami technicznymi producenta. Producent nie ponosi odpowiedzialności za szkody spowodowane niedbałym użytkowaniem lub nieprzestrzeganiem instrukcji.



produkt:  
Pergola 22.101.3  
projektant: Iwona Żaczek

Firma Zano Mirosław Zarotyński, zgodnie z Ustawą o prawie autorskim i prawach pokrewnych z dnia 04.02.1994r. (Dz.U.94 Nr 24 poz. 83, sprost.: Dz.U.94 Nr 43 poz.170), a także z prawodawstwem Unii Europejskiej dotyczącym ochrony prawnoautorskiej, w tym wszystkimi dyrektywami i rozporządzeniami UE dotyczącymi praw autorskich, zastrzega sobie prawa autorskie do rysunków, modeli 3D, renderów, grafik, treści zawartych w ofertach, załącznikach do ofert oraz innych dokumentach - ich zawartość stanowi własność intelektualną firmy ZANO Mirosław Zarotyński; wykorzystywanie autorskich pomysłów, rozwiązań, kopiowanie, rozpowszechnianie zdjęć, fragmentów grafiki, tekstów opisów w celach zarobkowych, bez zezwolenia autora - firmy ZANO Mirosław Zarotyński - jest zabronione i stanowi naruszenie praw autorskich oraz podlega karze.

**Warianty stali:**

- Stal konstrukcyjna (S235JR, DC01) ocynkowana i malowana proszkowo wg palety RAL

**Warianty drewna:**

- Europejskie iglaste impregnowane i lakierowane  
- Egzotyczne olejowane

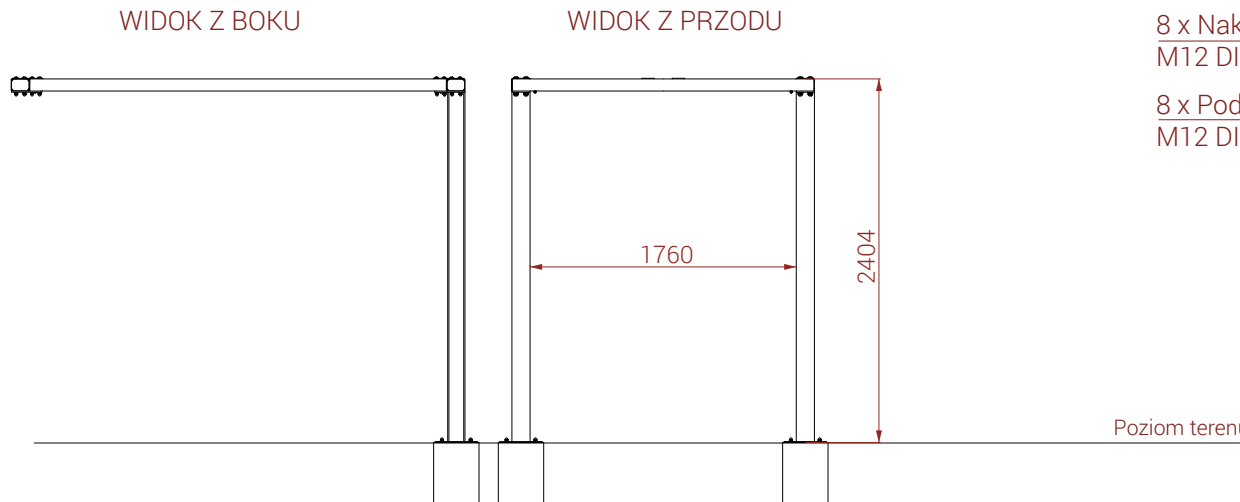
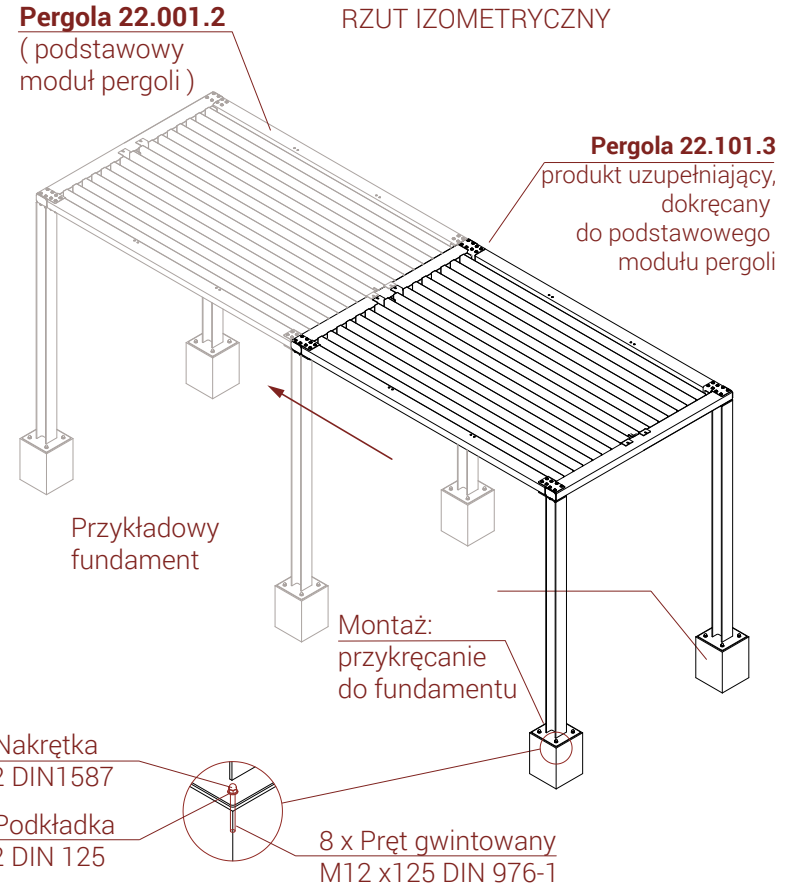
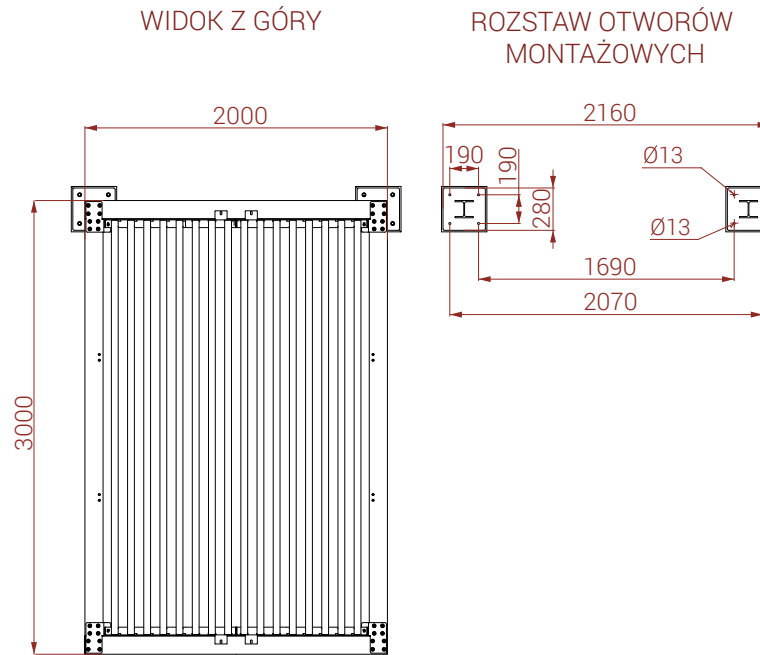

wymiary podane w [mm]		ZANO Mirosław Zarotyński ul. Lindego 7a, 30-148 Kraków tel. 12 636 89 25 tel. 12 636 90 27 e-mail: biuro@zano.pl	
Pergola 22.101.3		Numer seryjny:	290524-V1
<small>Firma Zano Mirosław Zarotyński, zgodnie z Ustawą o prawie autorskim i prawach pokrewnych z dnia 04.02.1994r. (Dz.U.94 Nr 24 poz. 83, sprost. Dz.U.94 Nr 43 poz.170, a także z prawodawstwem Unii Europejskiej dotyczącym ochrony praw autorskiej), w tym wszystkimi dyrektywami rozporządzeniami UE dotyczącymi praw autorskich, zastrzega sobie prawa autorskie do rysunków, modeli 3D, renderów, grafik, treści zawartych w ofertach, załącznikach do ofert oraz innych dokumentach. Ich zawartość stanowi własność intelektualną firmy ZANO Mirosław Zarotyński, wykorzystywanie autorskich pomysłów, rozwiązań, kopiowanie, rozpowszechnianie zdjęć, fragmentów grafiki, tekstów opisów w celach zarobkowych, bez zezwolenia autora - firmy ZANO Mirosław Zarotyński - jest zabronione i stanowi naruszenie praw autorskich oraz podlega karze.</small>		Arkusz:	A4
		Skala:	1:50
Waga:		- x kg z drewnem świerkowym - x kg z drewnem egzotycznym	