



DONNÉES TECHNIQUES GÉNÉRALES

dimensions: - largeur : 60 cm
- profondeur : 66 cm
- hauteur : 81 cm
- hauteur du siège : 43 cm

poids: - avec bois de conifères européennes: 47 kg
- avec bois exotique: 52 kg

matériaux: - fer forgé
- bois exotique ou d'épicéa

DESCRIPTION

Construction en fonte combinée à des planches en bois. Fonte de 30 mm d'épaisseur, revêtement en poudre RAL. Banquette utilisant 2 planches de bois, 180 x 38 x 600 mm. Dossier utilisant 1 planche de dimensions 78 x 182 x 600 mm. Bois tendre imprégné et verni deux fois ou bois dur imprégné et huilé deux fois.

Tous les éléments d'aménagement doivent être correctement ancrés, conformément aux instructions techniques du fabricant. Le fabricant n'est pas responsable des dommages causés par une utilisation négligente ou le non-respect des instructions.

ZANO
SINCE 1988



PROJEKTANT

produit:
Fauteuil OLD TOWN 02.670
version: 1
concepteur: Tomasz Szpytma

Conformément à la loi polonaise sur le droit d'auteur et les droits connexes du 04.02.1994 (Journal officiel n° 24, point 83, rectifié : Journal officiel n° 43, point 170) et conformément la législation européenne sur le droit d'auteur y compris toutes les directives et réglementations de l'UE sur le droit d'auteur, la société Zano Miroslaw Zarotyński, se réserve le droit d'auteur des dessins, des descriptions, de la modélisation en 3D, du rendu physique, réaliste, des graphiques, des informations contenues dans les offres, des documents attachés aux offres et de tout autre document. Son contenu est la propriété intellectuelle de la société ZANO Miroslaw Zarotynski. L'utilisation des idées de l'auteur, des solutions, la copie, la diffusion des photos, des graphiques ou fragments de graphiques, des textes descriptifs dans un but lucratif, sans l'autorisation de l'auteur - la société ZANO Miroslaw Zarotynski - est interdite et constitue une violation du droit d'auteur et est passible de sanctions.

VUE FRONTALE

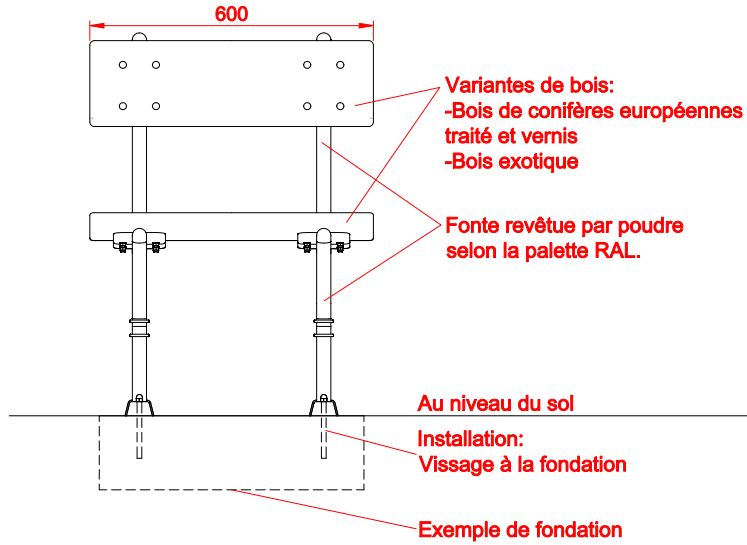

VUE LATÉRALE

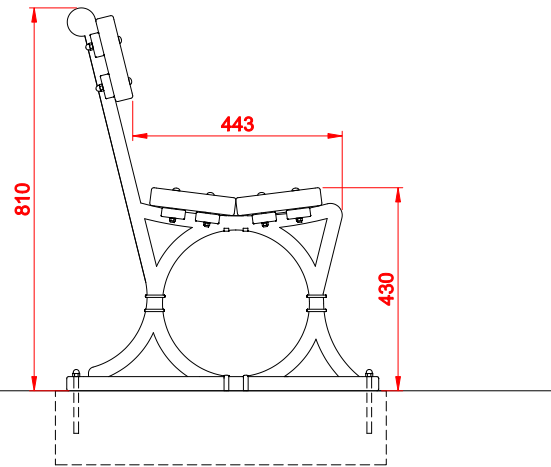

PROJECTION ISOMÉTRIQUE

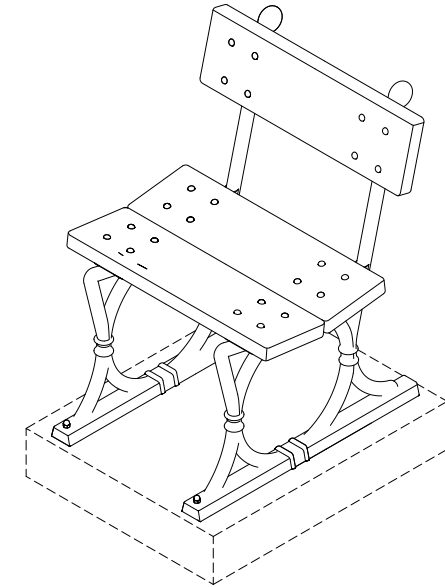

FRAIS GÉNÉRAUX

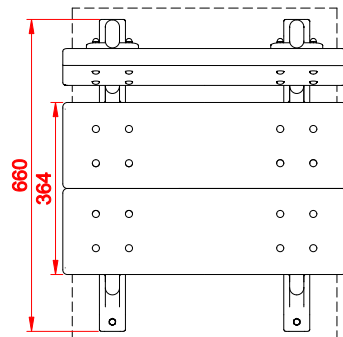

PROJECTION ISOMÉTRIQUE

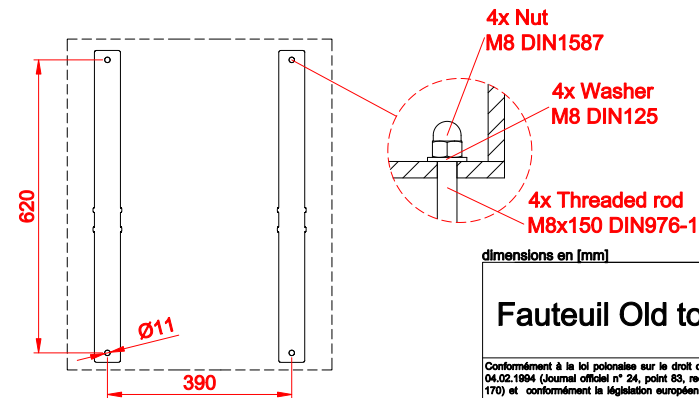

dimensions en [mm]

Fauteuil Old town 02.670

Conformément à la loi polonaise sur le droit d'auteur et les droits connexes du 04.02.1994 (Journal officiel n° 24, point 53, rectifié : Journal officiel n° 43, point 170) et conformément à la législation européenne sur le droit d'auteur y compris toutes les directives et réglementations de l'UE sur le droit d'auteur, la société Zano Miroslaw Zarotynski, se réserve le droit d'auteur des dessins, des descriptions, de la modélisation en 3D, du rendu physique, réalistes, des graphiques, des informations contenues dans les offres, des documents attachés aux offres et de tout autre document. Son contenu est la propriété intellectuelle de la société ZANO Miroslaw Zarotynski. L'utilisation des idées de l'auteur, des solutions, la copie, la diffusion des photos, des graphiques ou fragments de graphiques, des textes descriptifs dans un but lucratif, sans l'autorisation de l'auteur - la société ZANO Miroslaw Zarotynski - est interdite et constitue une violation du droit d'auteur et est passible de sanctions.



ZANO Street Furniture
Lindego 7A, 30-148
Cracovie, Pologne

phone: +33(0)6 62 29 04 00
email: icon.france@gmail.com

Numéro: 240321-v1

Tableur: A4

Échelle: 1:16

Poids: avec bois de conifères européennes 47 kg
avec bois exotique 52 kg