

DONNÉES TECHNIQUES GÉNÉRALES

dimensions:

- hauteur: 78 cm
- largeur: 100 cm
- profondeur: 100 cm
- diamètre de bride de montage: 24 cm

poids:

- avec bois de conifères européennes 33 kg
- avec bois exotique 44 kg

matériaux:

- acier au carbone ou inoxydable
- bois exotique ou conifères européennes

DESCRIPTION

Construction soudée combinée à des planches de bois. Construction soudée de plaques d'acier d'une épaisseur de 2, 4 et 9 mm et d'un tube d'acier d'un diamètre de 114 mm, en acier au carbone s235Jr galvanisé et revêtu de poudre selon la palette RAL ou entièrement en acier inoxydable 1.4301 rectifié.

Plateau de table utilisant 12 planches de 80 x 38 mm de diamètre remplissant un cercle de 1000 mm de diamètre. Bois de conifères européens imprégnés et vernis deux fois, et bois exotiques imprégnés et huilés deux fois.

Tous les éléments du mobilier urbain doivent être correctement ancrés, conformément aux instructions techniques du fabricant. Le fabricant n'est pas responsable des dommages causés par une utilisation négligente ou le non-respect des instructions.



Filip Babiarz

produit: table AMICUS 13.033.1

concepteur: Filip Babiarz

version: 1

Conformément à la loi polonaise sur le droit d'auteur et les droits connexes du 04.02.1994 (Journal officiel n° 24, point 83, rectifié : Journal officiel n° 43, point 170) et conformément à la législation européenne sur le droit d'auteur y compris toutes les directives et réglementations de l'UE sur le droit d'auteur, la société Zano Miroslaw Zarotyński, se réserve le droit d'auteur des dessins, des descriptions, de la modélisation en 3D, du rendu physique, réaliste, des graphiques, des informations contenues dans les offres, des documents attachés aux offres et de tout autre document. Son contenu est la propriété intellectuelle de la société ZANO Miroslaw Zarotyński. L'utilisation des idées de l'auteur, des solutions, la copie, la diffusion des photos, des graphiques ou fragments de graphiques, des textes descriptifs dans un but lucratif, sans l'autorisation de l'auteur - la société ZANO Miroslaw Zarotyński - est interdite et constitue une violation du droit d'auteur et est passible de sanctions.

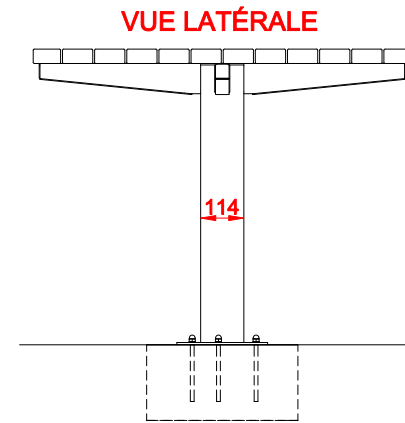
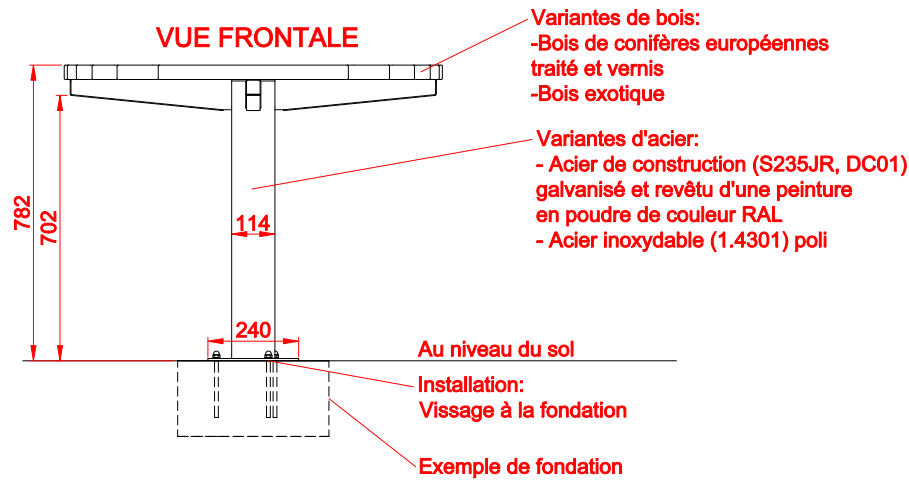

FRAIS GÉNÉRAUX

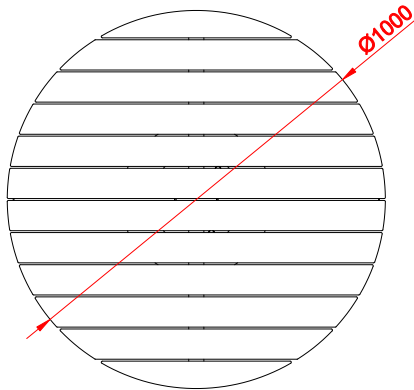

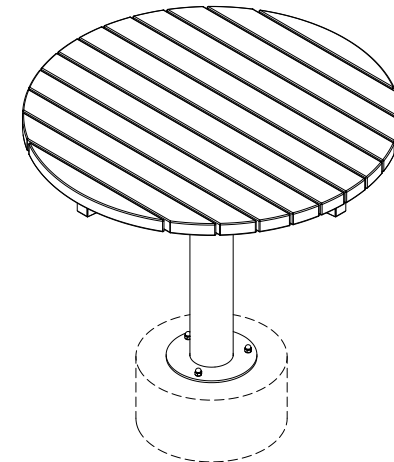

PROJECTION ISOMÉTRIQUE

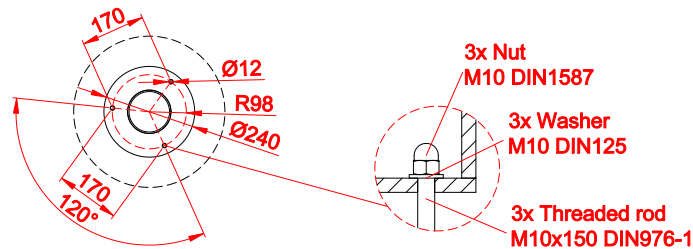

ESPACEMENT DES TROUS DE MONTAGE



dimensions en [mm]

Table Amicus 13.033.1		 <p>ZANO Street Furniture Lindego 7A, 30-148 Cracovie, Pologne</p> <p>phone: +33(0)6 62 29 04 00 email: ioen.france@gmail.com</p>
<p>Conformément à la loi polonaise sur le droit d'auteur et les droits connexes du 04.02.1994 (Journal officiel n° 24, point 93, recueilli : Journal officiel n° 43, point 170) et conformément à la législation européenne sur le droit d'auteur y compris toutes les directives et réglementations de l'UE sur le droit d'auteur, la société Zano Miroslaw Zarotyński, se réserve le droit d'auteur des dessins, des descriptions, de la modélisation en 3D, du rendu physique, réalistes, des graphiques, des informations contenues dans les offres, des documents attachés aux offres et de tout autre document. Son contenu est la propriété intellectuelle de la société ZANO Miroslaw Zarotyński. L'utilisation des idées de l'auteur, des solutions, le copie, la diffusion des photos, des graphiques ou fragments de graphiques, des textes descriptifs dans un but lucratif, sans l'autorisation de l'auteur - la société ZANO Miroslaw Zarotyński - est interdite et constitue une violation du droit d'auteur et est passible de sanctions.</p>		
Numéro:	170919-v1	
Tableur:	A4	
Échelle:	1:20	
Poids:	avec bois de conifères européennes 33 kg avec bois exotique 44 kg	