

## OGÓLNE DANE TECHNICZNE

**wymiary:** - wysokość: 110 cm  
 - szerokość: 180 cm  
 - głębokość: 70 cm

**waga:** - z drewnem europejskim iglastym 73 kg  
 - z drewnem egzotycznym 99 kg

**materiały:** - stal nierdzewna lub stal węglowa  
 - drewno europejskie iglaste lub egzotyczne

## OPIS

Konstrukcja spawana połączona z drewnianymi deskami. Spaw konstrukcji blach stalowych o grubości 10 i 4 mm, ze stali węglowej s235Jr ocynkowanej i malowanej proszkowo wg palety RAL lub w całości ze stali nierdzewnej 1.4301 szlifowanej. Siedzisko jak i oparcie ławki z zastosowaniem desek drewnianych o przekroju prostokątnym o wymiarach 38 x 38 mm. Ławka posiada 33 deski o długości 1800 mm. Drewno europejskie iglaste impregnowane i lakierowane dwukrotnie lub drewno egzotyczne impregnowane i olejowane dwukrotnie.

Wszystkie elementy małej architektury muszą być odpowiednio zakotwiczone zgodnie z instrukcjami technicznymi producenta. Producent nie ponosi odpowiedzialności za szkody spowodowane niedbałym użytkowaniem lub nieprzestrzeganiem instrukcji.

ZANO  
 SINCE 1998



*M. Welmiński*

produkt:  
 ławka FLASH 02.025

wersja: 1

projektant: Mateusz Welmiński

Firma Zano Mirosław Zarotyński, zgodnie z Ustawą o prawie autorskim i prawach pokrewnych z dnia 04.02.1994r.(Dz.U.94 Nr 24 poz. 83, sprost.: Dz.U.94 Nr 43 poz.170), a także z prawodawstwem Unii Europejskiej dotyczącym ochrony prawnoautorskiej, w tym wszystkimi dyrektywami i rozporządzeniami UE dotyczącymi praw autorskich, zastrzega sobie prawa autorskie do rysunków, modeli 3D, renderów, grafik, treści zawartych w ofertach, załącznikach do ofert oraz innych dokumentach - ich zawartość stanowi własność intelektualną firmy ZANO Mirosław Zarotyński; wykorzystywanie autorskich pomysłów, rozwiązań, kopiowanie, rozpowszechnianie zdjęć, fragmentów grafiki, tekstów opisów w celach zarobkowych, bez zezwolenia autora - firmy ZANO Mirosław Zarotyński - jest zabronione i stanowi naruszenie praw autorskich oraz podlega karze.

WIDOK Z FRONTU

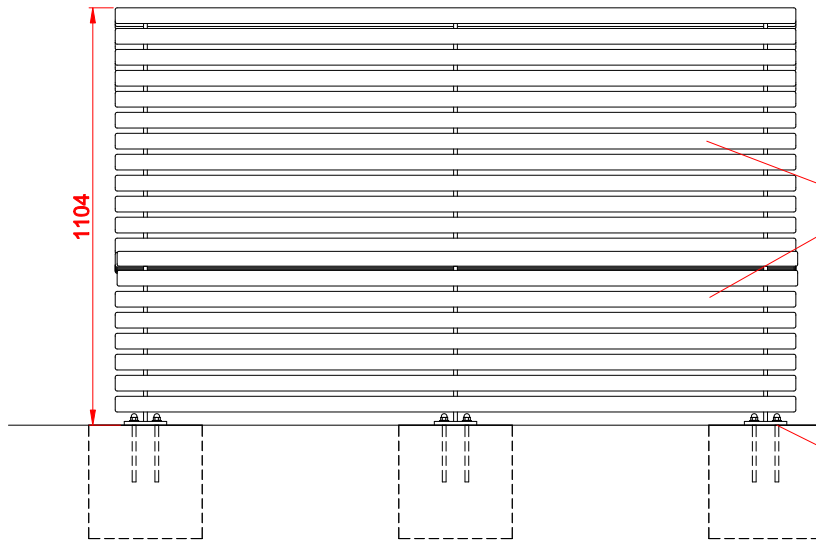

**Warianty stali:**  
 - Stal konstrukcyjna ( S235JR, DC01) ocynkowana i malowana proszkowo wg palety RAL  
 - Stal nierdzewna ( 1.4301) szlifowana

**Warianty drewna:**  
 - Europejskie iglaste impregnowane i lakierowane  
 - Egzotyczne olejowane

Poziomy terenu

Montaż: przykręcenie do fundamentu

Przykładowy fundament

WIDOK Z BOKU

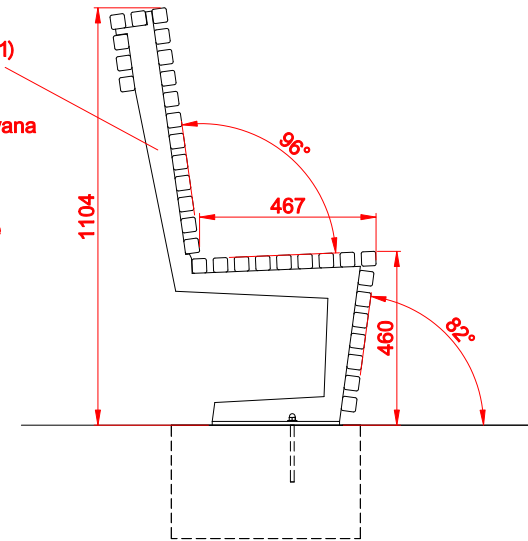

WIDOK Z GÓRY

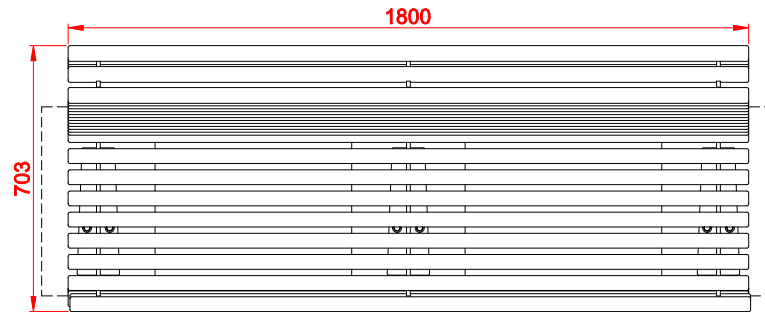

RZUT IZOMETRYCZNY

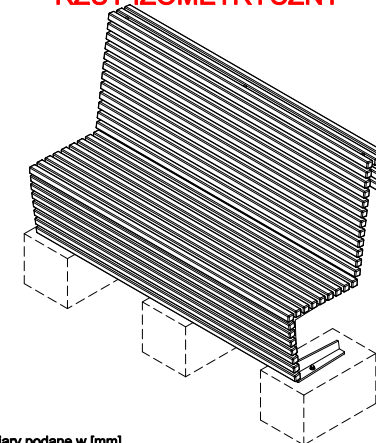

ROZSTAW OTWORÓW MONTAŻOWYCH

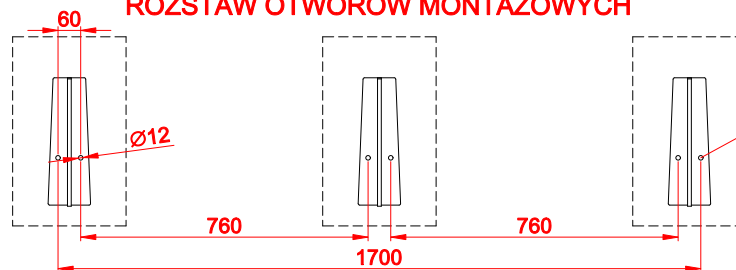

6 x Nakrętka M10 DIN1587

6 x Podkładka M10 DIN125

6 x Pręt gwintowany M10x150 DIN 976-1

wymiary podane w [mm]

Ławka Flash 02.025



ZANO Mirosław Zarotyński  
 ul. Lindego 7a,  
 30-148 Kraków

tel. 12 636 89 25  
 tel. 12 636 90 27  
 e-mail: biuro@zано.pl

Firma Zano Mirosław Zarotyński, zgodnie z Ustawą o prawie autorskim i prawach pokrewnych z dnia 04.02.1994r. (Dz.U.94 Nr 24 poz. 83, sprost. Dz.U.94 Nr 43 poz.170, a także z prawodawstwem Unii Europejskiej dotyczącym ochrony praw autorskiej, w tym w szczególności dyrektywami rozporządzeniami UE dotyczącymi praw autorskich, zastrzega sobie prawa autorskie do rysunków, modeli 3D, renderów, grafik, treści zawartych w ofertach, załącznikach do ofert oraz innych dokumentach. Ich zawartość stanowi własność intelektualną firmy ZANO Mirosław Zarotyński; wykorzystywanie autorskich pomysłów, rozwiązań, kopiowanie, rozpowszechnianie zdjęć, fragmentów grafik, tabel, opisków w celach zarobkowych, bez zezwolenia autora - firmy ZANO Mirosław Zarotyński - jest zabronione i stanowi naruszenie praw autorskich oraz podlega karze.

Numer seryjny: 141218-V1

Arkusz:

A4

Skala:

1:20

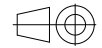

Waga:	z drewnem iglastym	73 kg
	z drewnem egzotycznym	99 kg