

## OGÓLNE DANE TECHNICZNE

**wymiary:** - wysokość: 42 cm  
- szerokość: 100 cm  
- głębokość: 100 cm

**waga:** - 80 kg

**materiały:** - stal nierdzewna lub stal węglowa

## OPIS

Konstrukcja skręcana z blach stalowych, giętych, o grubości 3 mm ze stali węglowej s235Jr ocynkowanej i malowanej proszkowo wg palety RAL lub w całości ze stali nierdzewnej 1.4301 szlifowanej. W dnie donicy utworzono cztery otwory dla odprowadzenia wody. Donica wyposażona jest w stalowy, nitowany z 4 części wkład.

Wszystkie elementy małej architektury muszą być odpowiednio zakotwiczone zgodnie z instrukcjami technicznymi producenta. Producent nie ponosi odpowiedzialności za szkody spowodowane niedbałym użytkowaniem lub nieprzestrzeganiem instrukcji.

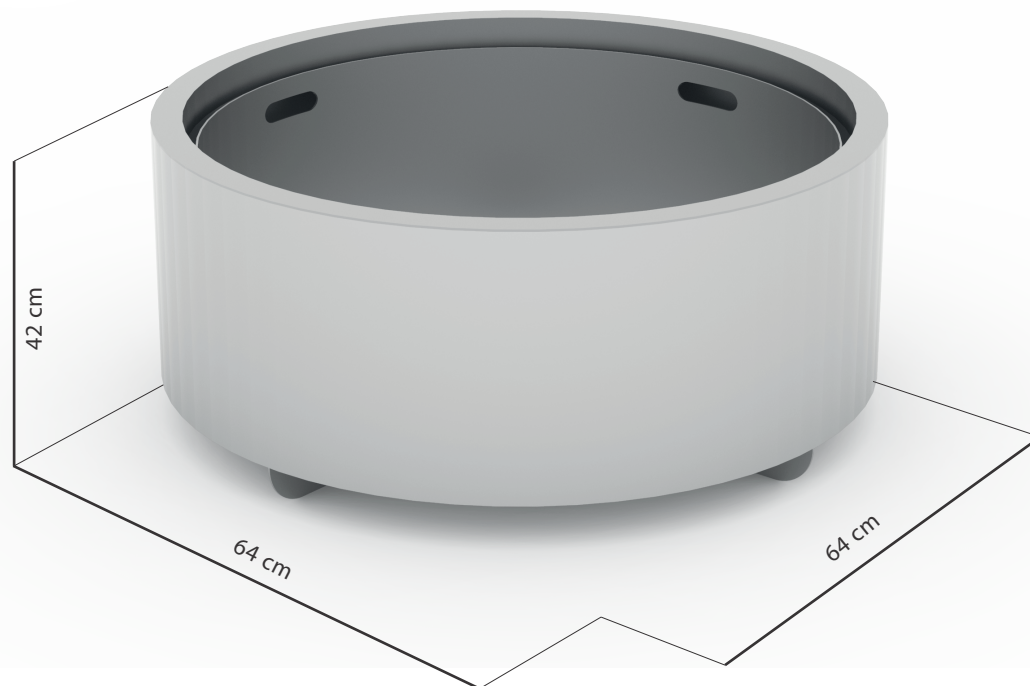

ZANO  
SINCE 1998



Filip Babiarz

produkt:  
donica UNIVERSE 06.055.M  
wersja: 1  
projektant: Filip Babiarz

Firma Zano Mirosław Zarotyński, zgodnie z Ustawą o prawie autorskim i prawach pokrewnych z dnia 04.02.1994r.(Dz.U.94 Nr 24 poz. 83, sprost.: Dz.U.94 Nr 43 poz.170), a także z prawodawstwem Unii Europejskiej dotyczącym ochrony prawnoautorskiej, w tym wszystkimi dyrektywami i rozporządzeniami UE dotyczącymi praw autorskich, zastrzega sobie prawa autorskie do rysunków, modeli 3D, renderów, grafik, treści zawartych w ofertach, załącznikach do ofert oraz innych dokumentach - ich zawartość stanowi własność intelektualną firmy ZANO Mirosław Zarotyński; wykorzystywanie autorskich pomysłów, rozwiązań, kopiowanie, rozpowszechnianie zdjęć, fragmentów grafiki, tekstów opisów w celach zarobkowych, bez zezwolenia autora - firmy ZANO Mirosław Zarotyński - jest zabronione i stanowi naruszenie praw autorskich oraz podlega karze.

WIDOK Z FRONTU

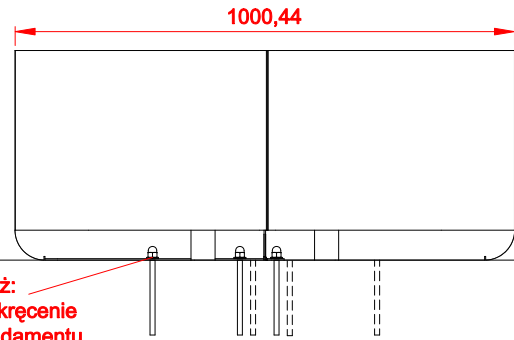

WIDOK Z BOKU

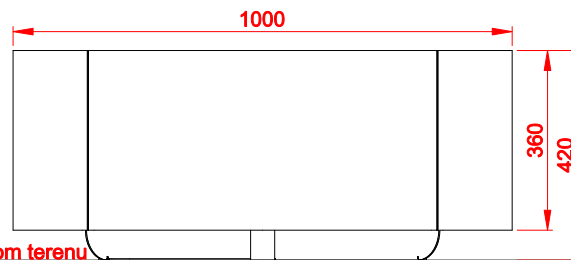

PRZEKRÓJ

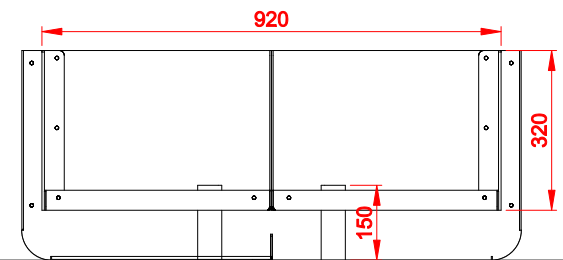

Montaż:  
- Przykręcenie  
do fundamentu

WIDOK Z GÓRY

Rura drenarska

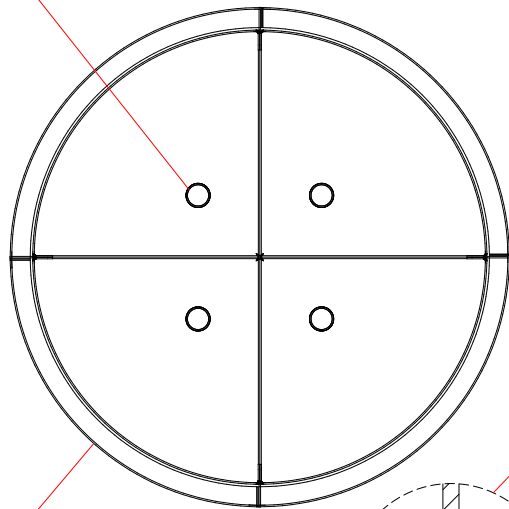

ROZSTAW OTWORÓW MONTAŻOWYCH

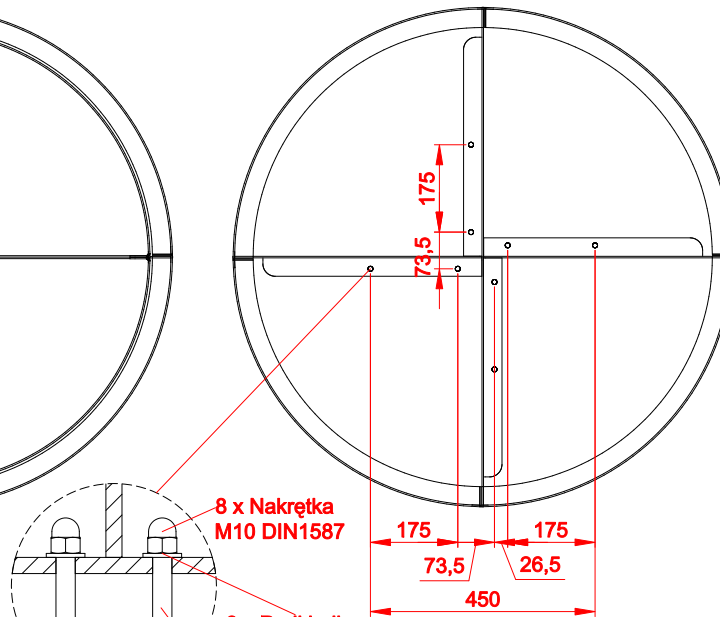

RZUT IZOMETRYCZNY

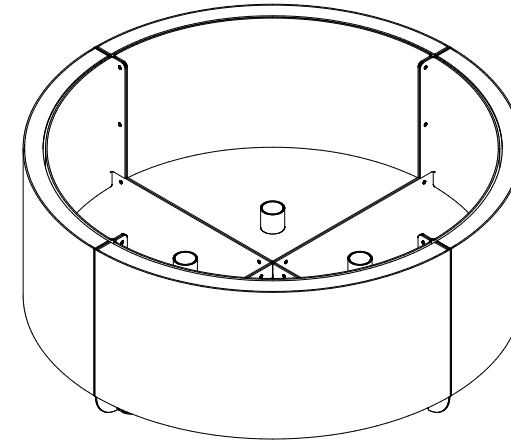

Warianty stali:  
- Stal konstrukcyjna ( S235JR, DC01)  
ocynkowana i malowana proszkowo  
wg palety RAL  
- Stal nierdzewna ( 1.4301 ) szlifowana

8 x Nakrętka  
M10 DIN1587

8 x Podkładka  
M10 DIN125

8 x Pręt gwintowany  
M10x150 DIN 976-1

wymiary podane w [mm]

Donica Universe  
06.055.M

Firma Zano Mirosław Zarotyński, zgodnie z Ustawą o prawie autorskim i prawach pokrewnych z dnia 04.02.1994r. ( Dz.U.94 Nr 24 poz. 83, sprost. Dz.U.94 Nr 43 poz.170, a także z prawodawstwem Unii Europejskiej dotyczącym ochrony praw autorskiej, w tym w szczególności dyrektywami rozporządzeniami UE dotyczącymi praw autorskich, zastrzega sobie prawa autorskie do rysunków, modeli 3D, renderów, grafik, treści zawartych w ofertach, załącznikach do ofert oraz innych dokumentach. Ich zawartość stanowi własność intelektualną firmy ZANO Mirosław Zarotyński; wykorzystywanie autorskich pomysłów, rozwiązań, kopiowanie, rozpowszechnianie zdjęć, fragmentów grafik, tabel, odcisków w celach zarobkowych, bez zezwolenia autora - firmy ZANO Mirosław Zarotyński - jest zabronione i stanowi naruszenie praw autorskich oraz podlega karze.

ZANO Mirosław Zarotyński  
ul. Lindego 7a,  
30-148 Kraków  
tel. 12 636 89 25  
tel. 12 636 90 27  
e-mail: biuro@zano.pl

Numer seryjny: 170620-v1

Arkusz: A4

Skala: 1:15

Waga: 80 kg