

DONNÉES TECHNIQUES GÉNÉRALES

dimensions:

- hauteur: 45 cm
- largeur totale (avec porte-vélos) 331 cm
- largeur: 279 cm
- profondeur: 78 cm

poids:

- avec bois d'épicéa 179 kg
- avec bois exotique: 190 kg

matériaux:

- acier au carbone ou inoxydable
- bois exotique ou d'épicéa

Spécifications électriques:

- puissance maximale des panneaux photovoltaïques: 100 W
- capacité de la batterie: 36 Ah
- température de travail : -20°C - 60°C

Équipement de base:

- trois ports de charge rapide USB A
- lumière LED

Équipement complémentaire:

- chargeur à induction
- module Wi-Fi
- module musique avec mémoire interne
- porte-vélos supplémentaire
- table



produit: Banc solaire connecté Photon 02.409.3
designer: Filip Babiarz, Iwona Żaczek

Conformément à la loi polonaise sur le droit d'auteur et les droits connexes du 04.02.1994 (Journal officiel n° 24, point 83, rectifié : Journal officiel n° 43, point 170) et conformément à la législation européenne sur le droit d'auteur y compris toutes les directives et réglementations de l'UE sur le droit d'auteur, la société Zano Miroslaw Zarotyński, se réserve le droit d'auteur des dessins, des descriptions, de la modélisation en 3D, du rendu physique, réaliste, des graphiques, des informations contenues dans les offres, des documents attachés aux offres et de tout autre document. Son contenu est la propriété intellectuelle de la société ZANO Miroslaw Zarotyński. L'utilisation des idées de l'auteur, des solutions, la copie, la diffusion des photos, des graphiques ou fragments de graphiques, des textes descriptifs dans un but lucratif, sans l'autorisation de l'auteur - la société ZANO Miroslaw Zarotyński - est interdite et constitue une violation du droit d'auteur et est passible de sanctions.

ESPACEMENT DES TROUS DE MONTAGE

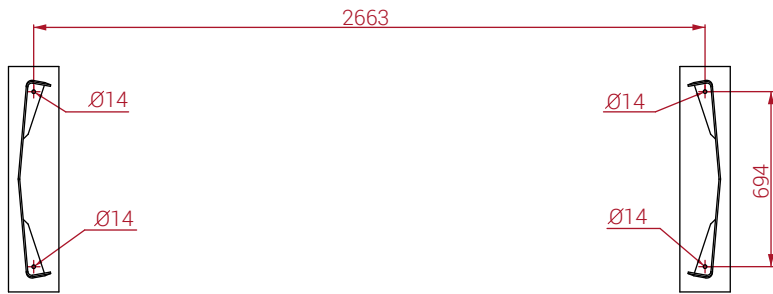

PROJECTION ISOMÉTRIQUE

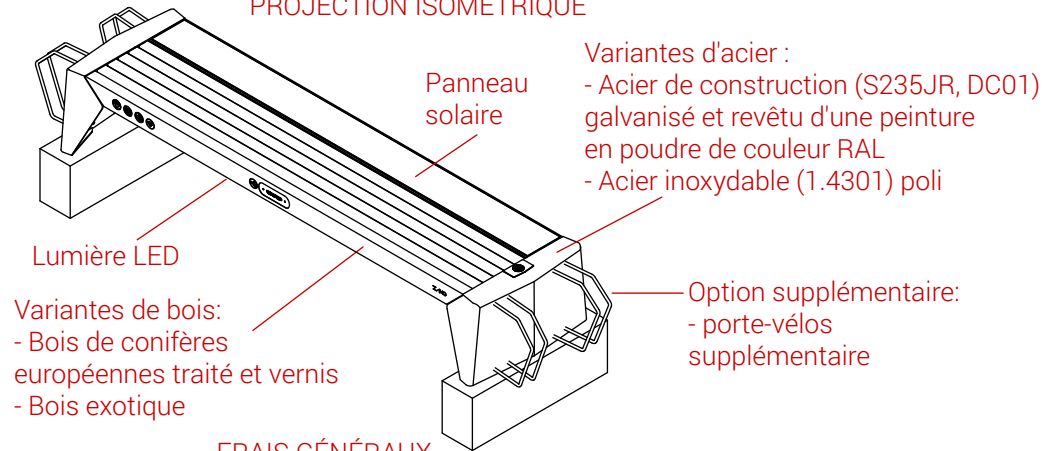

Variante d'acier :
 - Acier de construction (S235JR, DC01) galvanisé et revêtu d'une peinture en poudre de couleur RAL
 - Acier inoxydable (1.4301) poli

Variante de bois :
 - Bois de conifères européennes traité et vernis
 - Bois exotique

FRAIS GÉNÉRAUX

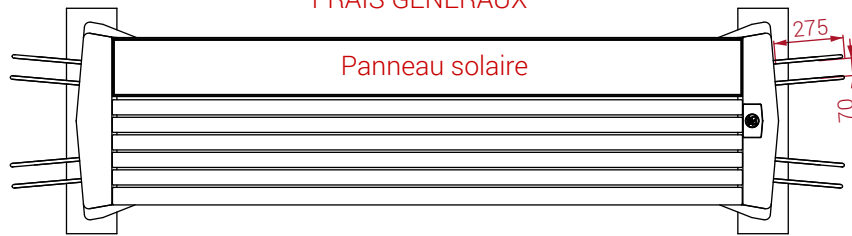

FRAIS GÉNÉRAUX

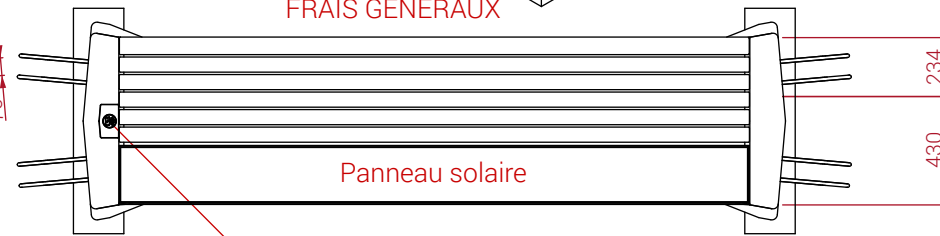

VUE FRONTALE

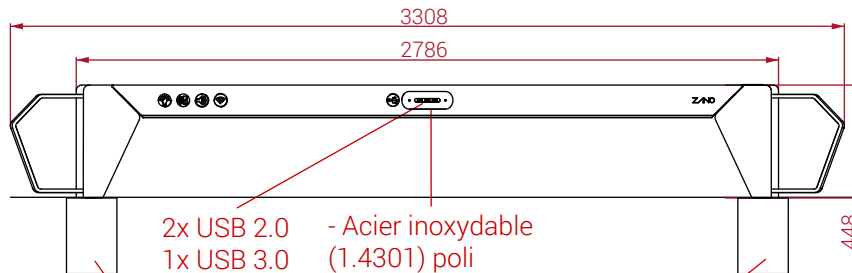

Option supplémentaire: chargeur à induction

VUE ARRIÈRE

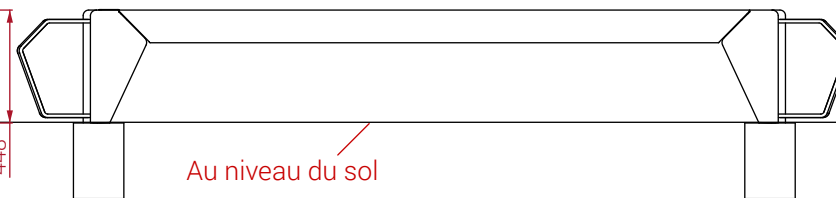

VUE LATÉRALE

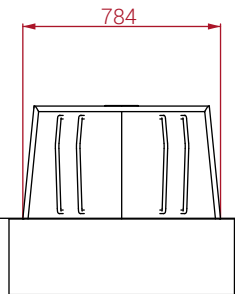

Exemple de fondation

Installation :
 Vissage à la fondation

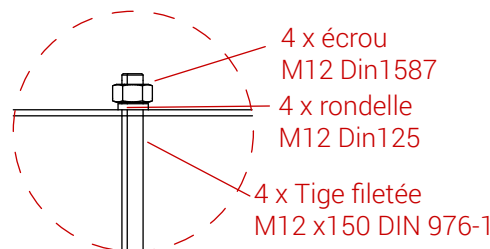

dimensions en [mm]

Banc solaire connecté Photon
 02.409.3

Conformément à la loi polonaise sur le droit d'auteur et les droits connexes du 04.02.1994 (Journal officiel n° 24, point 83, rectifié : Journal officiel n° 43, point 170) et conformément à la législation européenne sur le droit d'auteur y compris toutes les directives et réglementations de l'UE sur le droit d'auteur, la société Zano Mirosław Zarotński, se réserve le droit d'auteur des dessins, des descriptions, de la modélisation en 3D, du rendu physique, réaliste, des graphiques, des informations contenues dans les offres, des documents attachés aux offres et de tout autre document. Son contenu est la propriété intellectuelle de la société ZANO Mirosław Zarotński. L'utilisation des idées de l'auteur, des solutions, la copie, la diffusion des photos, des graphiques ou fragments de graphiques, des textes descriptifs dans un but lucratif, sans l'autorisation de l'auteur - la société ZANO Mirosław Zarotński - est interdite et constitue une violation du droit d'auteur et est passible de sanctions.



ZANO Street Furniture
 Lindego 7A, 30-148
 Cracovie, Pologne

phone: +33(0)6 62 29 04 00
 email: icen.france@gmail.com

Numéro: 130423-v1

Tableau: A4

Échelle: 1:30

Poids: avec bois d'épicéa: 179 kg
 avec bois exotique: 190 kg