

DONNÉES TECHNIQUES GÉNÉRALES

dimensions:

- hauteur: 45 cm
- largeur: 154 cm
- profondeur: 52 cm

poids:

- bois d'épicéa 32 kg
- bois exotique 45 kg

- matériaux:**
- acier au carbone ou inoxydable
 - bois exotique ou d'épicéa

DESCRIPTION

Construction soudée combinée à des planches de bois. Construction soudée en tôles d'acier de 5 et 10 mm d'épaisseur, en acier au carbone s235Jr galvanisé et peint par poudrage selon la palette RAL ou entièrement en acier inoxydable 1.4301 poli. Banquette avec des planches de bois. Siège avec 6 planches de 38 x 80 x 1530 mm. Bois de conifères européens imprégnés et vernis deux fois ou bois exotique imprégné et huilé deux fois. Tous les éléments de mobilier urbain doivent être correctement ancrés, conformément aux instructions techniques du fabricant. Le fabricant n'est pas responsable des dommages causés par une utilisation négligente ou le non-respect des instructions.



produit:
SCANDIK banc 02.446
version: 1
concepteur: Iwona Pieczara

Conformément à la loi polonaise sur le droit d'auteur et les droits connexes du 04.02.1994 (Journal officiel n° 24, point 83, rectifié : Journal officiel n° 43, point 170) et conformément à la législation européenne sur le droit d'auteur y compris toutes les directives et réglementations de l'UE sur le droit d'auteur, la société Zano Miroslaw Zarotyński, se réserve le droit d'auteur des dessins, des descriptions, de la modélisation en 3D, du rendu physique, réaliste, des graphiques, des informations contenues dans les offres, des documents attachés aux offres et de tout autre document. Son contenu est la propriété intellectuelle de la société ZANO Miroslaw Zarotinski. L'utilisation des idées de l'auteur, des solutions, la copie, la diffusion des photos, des graphiques ou fragments de graphiques, des textes descriptifs dans un but lucratif, sans l'autorisation de l'auteur - la société ZANO Miroslaw Zarotinski - est interdite et constitue une violation du droit d'auteur et est passible de sanctions.

VUE FRONTALE

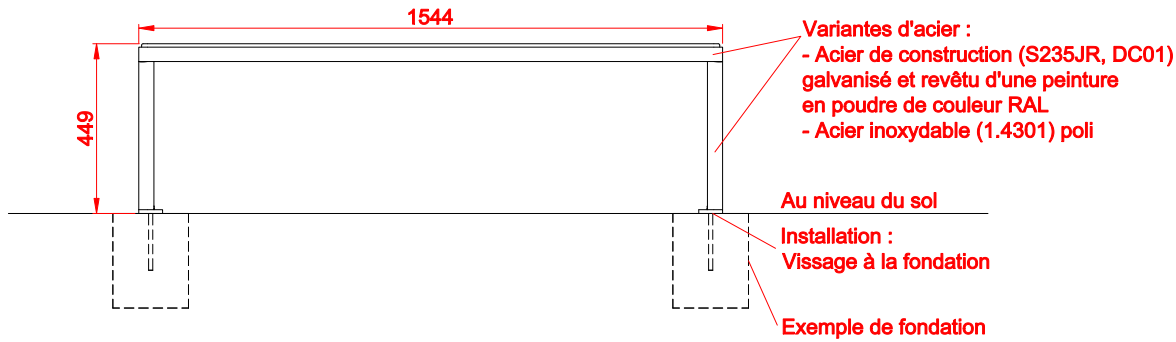

VUE LATÉRALE

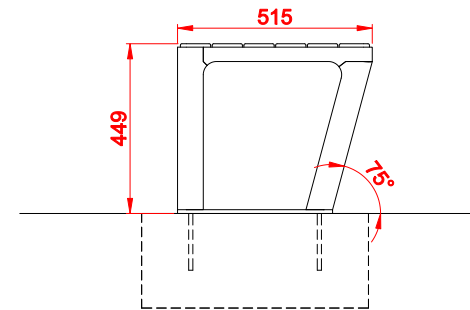

FRAIS GÉNÉRAUX

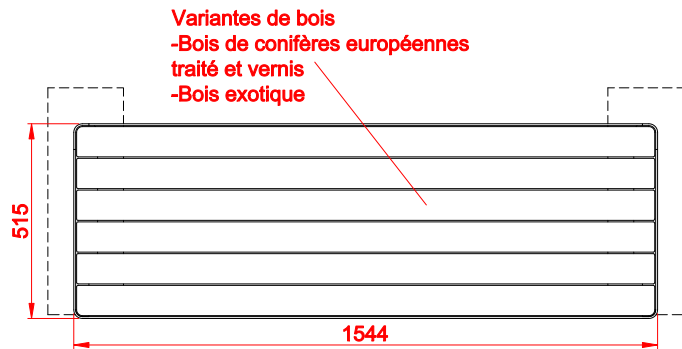

PROJECTION ISOMÉTRIQUE

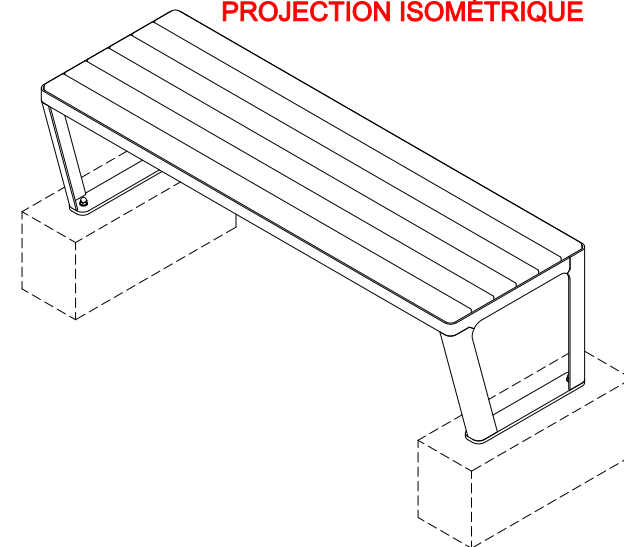

ESPACEMENT DES TROUS DE MONTAGE

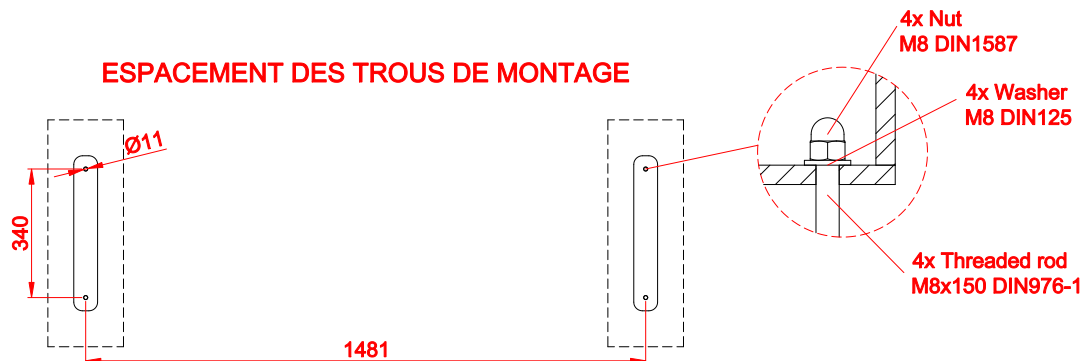

dimensions en [mm]

Banc Scandik 02.446

Conformément à la loi polonaise sur le droit d'auteur et les droits connexes du 04.02.1994 (Journal officiel n° 24, point 83, rectifié : Journal officiel n° 43, point 170) et conformément à la législation européenne sur le droit d'auteur y compris toutes les directives et réglementations de l'UE sur le droit d'auteur, la société Zano Mirosław Zarotński, se réserve le droit d'auteur des dessins, des descriptions, de la modélisation en 3D, du rendu physique, réalistes, des graphiques, des informations contenues dans les offres, des documents attachés aux offres et de tout autre document. Son contenu est la propriété intellectuelle de la société ZANO Mirosław Zarotński. L'utilisation des idées de l'auteur, des solutions, la copie, la diffusion des photos, des graphiques ou fragments de graphiques, des textes décrits dans un but lucratif, sans autorisation de l'auteur - la société ZANO Mirosław Zarotński - est interdite et constitue une violation du droit d'auteur et est passible de sanctions.



ZANO Street Furniture
 Lindego 7A, 30-148
 Cracovie, Pologne

phone: +33(0)6 62 29 04 00
 email: icen.france@gmail.com

Numéro:	200220-v1	
Tableur:	A4	
Échelle:	1:20	
Poids:	avec bois de conifères européennes	32 kg
	avec bois exotique	45 kg