

## OGÓLNE DANE TECHNICZNE

**wymiary:** - wysokość: 43 cm  
- szerokość: 128 cm  
- głębokość: 128 cm

**waga:** - z drewnem europejskim iglastym 165 kg  
- z drewnem egzotycznym 207 kg

**materiały:** - stal nierdzewna lub stal węglowa  
- drewno europejskie iglaste lub egzotyczne

## OPIS

Konstrukcja spawana połączona z drewnianymi deskami. Spaw konstrukcji blach stalowych o grubości 3 mm ze stali węglowej s235Jr ocynkowanej i malowanej proszkowo wg palety RAL lub w całości ze stali nierdzewnej 1.4301 szlifowanej. Siedzisko ławki z zastosowaniem 14 desek drewnianych o przekroju prostokątnym 38 x 80 mm i różnej długości od 405 mm do 624 mm. Drewno europejskie iglaste impregnowane i lakierowane dwukrotnie lub drewno egzotyczne impregnowane i olejowane dwukrotnie.

Wszystkie elementy małej architektury muszą być odpowiednio zakotwiczone zgodnie z instrukcjami technicznymi producenta. Producent nie ponosi odpowiedzialności za szkody spowodowane niedbałym użytkowaniem lub nieprzestrzeganiem instrukcji.

ZANO  
SINCE 1998



*Filip Babiarz*

produkt:  
ławka UNIVERSE 02.455.5  
wersja: 1  
projektant: Filip Babiarz

Firma Zano Miroslaw Zarotyński, zgodnie z Ustawą o prawie autorskim i prawach pokrewnych z dnia 04.02.1994r.(Dz.U.94 Nr 24 poz. 83, sprost.: Dz.U.94 Nr 43 poz.170), a także z prawodawstwem Unii Europejskiej dotyczącym ochrony prawnoautorskiej, w tym wszystkimi dyrektywami i rozporządzeniami UE dotyczącymi praw autorskich, zastrzega sobie prawa autorskie do rysunków, modeli 3D, renderów, grafik, treści zawartych w ofertach, załącznikach do ofert oraz innych dokumentach - ich zawartość stanowi własność intelektualną firmy ZANO Miroslaw Zarotyński; wykorzystywanie autorskich pomysłów, rozwiązań, kopiowanie, rozpowszechnianie zdjęć, fragmentów grafiki, tekstów opisów w celach zarobkowych, bez zezwolenia autora - firmy ZANO Miroslaw Zarotyński - jest zabronione i stanowi naruszenie praw autorskich oraz podlega karze.

WIDOK Z FRONTU

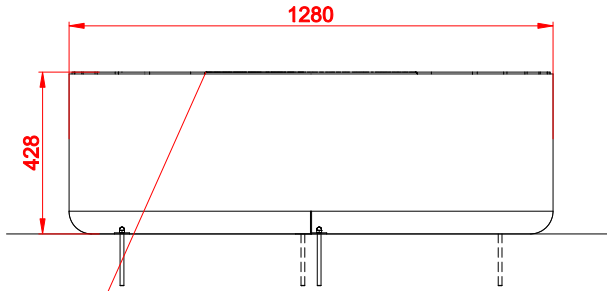

## Warianty drewna:

- Europejskie iglaste impregnowane i lakierowane
- Egzotyczne olejowane

WIDOK Z BOKU

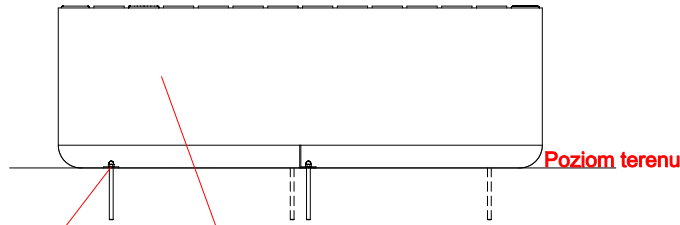

Montaż:  
- Przykręcenie  
do fundamentu

## Warianty stali:

- Stal konstrukcyjna (S235JR, DC01) ocynkowana i malowana proszkowo wg palety RAL
- Stal nierdzewna (1.4301) szlifowana

RZUT IZOMETRYCZNY

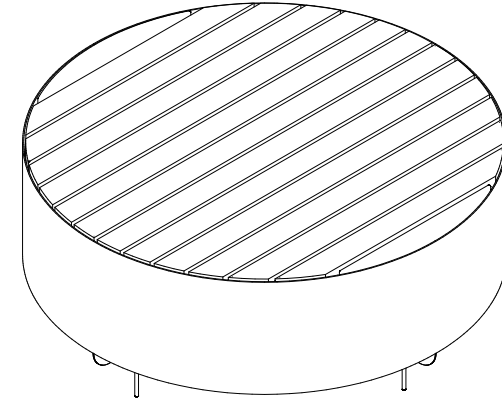

WIDOK Z GÓRY

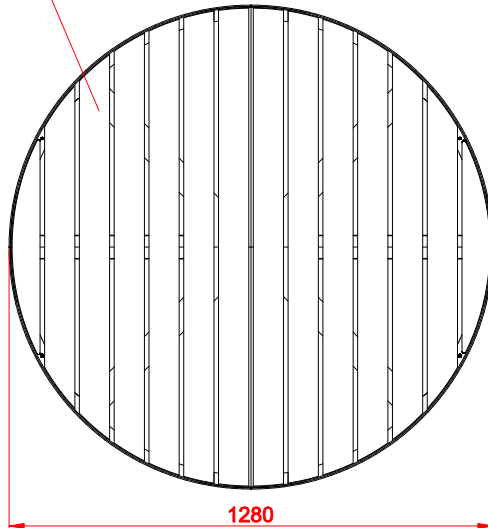

ROZSTAW OTWORÓW MONTAŻOWYCH

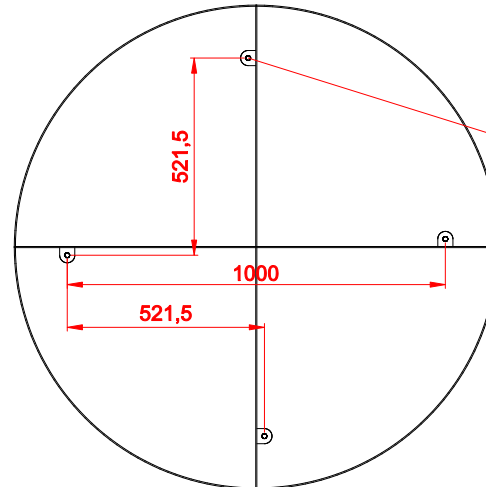

4 x Nakrętka  
M10 DIN1587

4 x Podkładka  
M10 DIN125

4 x Pręt gwintowany  
M10x150 DIN 976-1

wymiary podane w [mm]

**Ławka Universe**  
**02.455.5**

Firma Zano Miroslaw Zarotyński, zgodnie z Ustawą o prawie autorskim i prawach pokrewnych z dnia 04.02.1994r. (Dz.U.94 Nr 24 poz. 83, sprost. Dz.U.94 Nr 43 poz.170, a także z prawodawstwem Unii Europejskiej dotyczącym ochrony prawnaautorskiej, w tym wszystkich dyrektywami rozporządzeniami UE dotyczącymi praw autorskich, zastrzega sobie prawa autorskie do rysunków, modeli 3D, renderów, grafik, treści zawartych w ofertach, załącznikach do ofert oraz innych dokumentach - ich zawartość stanowi własność intelektualną, firmy ZANO Miroslaw Zarotyński - wykorzystywanie autorskich pomysłów, rozwiązań, kopiowanie, rozpowszechnianie zdjęć, fragmentów grafiki, tekstów opisów w celach zarobkowych, bez zezwolenia autora - firmy ZANO Miroslaw Zarotyński - jest zabronione i stanowi naruszenie praw autorskich oraz podlega karze.



ZANO Miroslaw Zarotyński  
ul. Lindego 7a,  
30-148 Kraków

tel. 12 636 89 25

tel. 12 636 90 27

e-mail: biuro@zano.pl

Numer seryjny: 150920-v1

Arkusz: A4

Skala: 1:20

Waga:	z drewnem iglastym	165 kg
	z drewnem egzotycznym	207 kg