

DONNÉES TECHNIQUES GÉNÉRALES

dimensions:

- hauteur: 132 cm
- largeur: 46 cm
- profondeur: 77 cm

poids:

- 40 kg

matériaux:

- acier inoxydable ou acier au carbone

DESCRIPTION:

La station de réparation de bicyclettes est conçue pour les réparations et les réglages ad hoc des bicyclettes par l'utilisateur lui-même en utilisant la construction de l'appareil comme base et les outils inclus dans l'équipement de la station de réparation. La construction soudée est réalisée en acier au carbone s235Jr de 5 mm d'épaisseur, galvanisé et revêtu de poudre selon RAL, ou entièrement en acier inoxydable 1.4301 rectifié. La station est équipée d'un porte-vélo composé de deux tubes en acier inoxydable, diamètre 42 x 2,6 mm, longueur 450 mm. La partie outils et tous les éléments de fixation (cordons) sont en acier inoxydable.

ZANO
SINCE 1988



Filip Babiarz

produit:

Station de réparation de vélo Kangu 18.004

version:

04



Iwona Żaczek

designer:

Filip Babiarz, Iwona Żaczek

Outils - acier inoxydable:

- tournevis
- clés à molette
- clés Allen
- brise-chaîne de vélo
- clé à rayons
- Clé en étoile T25
- Cale de frein à disque de 8 mm
- seaux à pneus

FRAIS GÉNÉRAUX

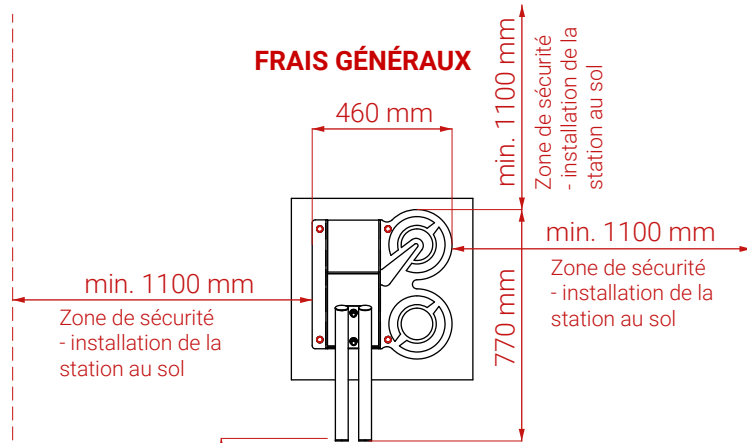

ESPACEMENT DES TROUS DE MONTAGE

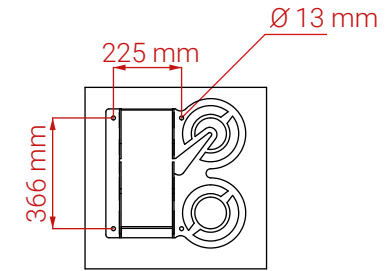

PROJECTION ISOMÉTRIQUE

- Personnalisation:
- logo ou nom découpé en acier
 - autocollant

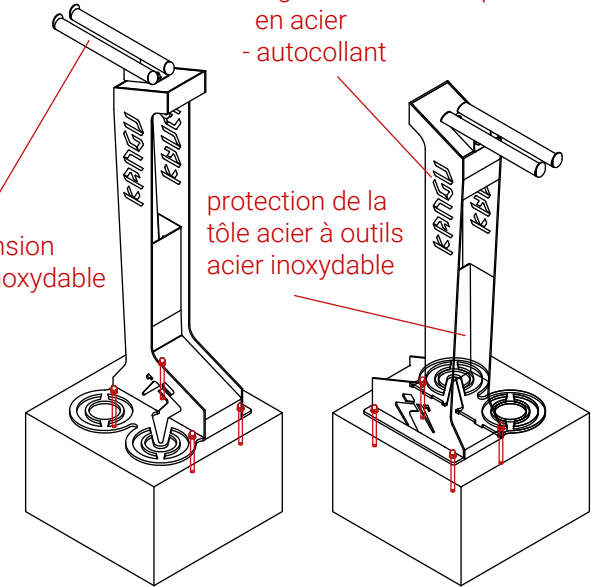

VUE ARRIÈRE

VUE LATÉRALE

VUE FRONTALE

VUE LATÉRALE

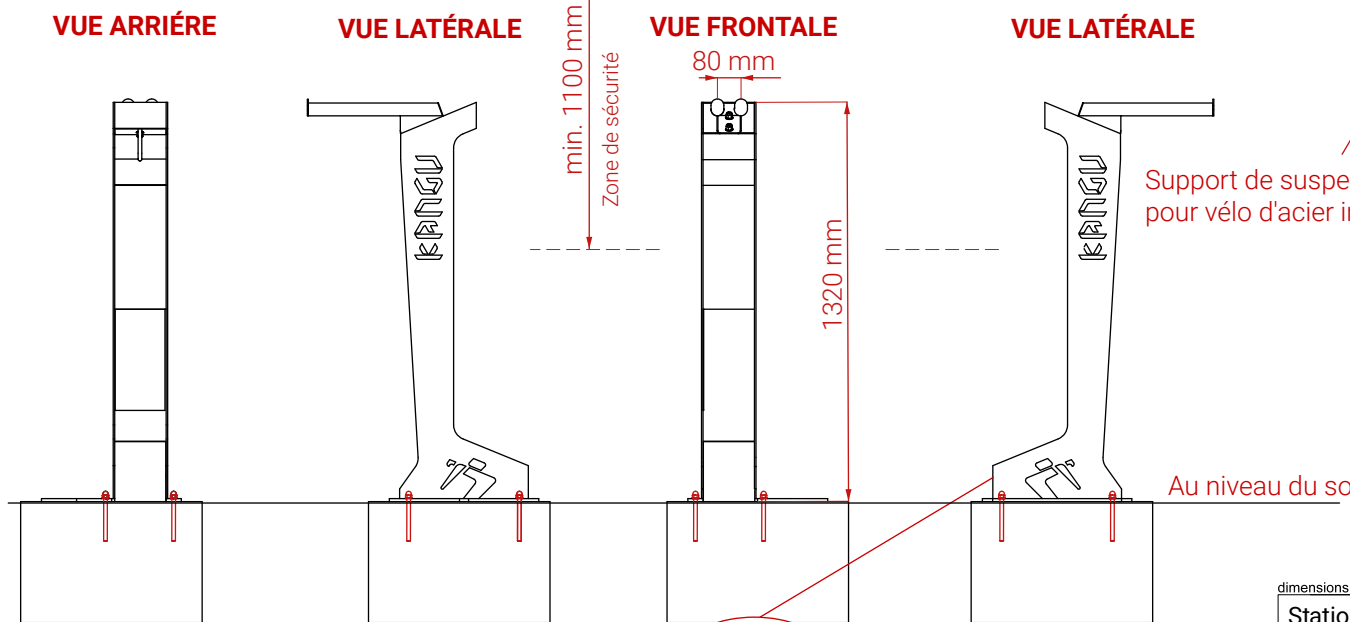

4 x écrou M12 Din1587

Montage:
Vissage à la fondation

4 x rondelle M12 Din125

4 x Tige filetée M12x150 DIN 976-1

Variantes d'acier:

- Acier de construction (S235JR, DC01) galvanisé et revêtu d'une peinture en poudre de couleur RAL
- Acier inoxydable (1.4301) poli

dimensions en [mm]

Station de réparation de vélos
Kangu 18.004

ZANO Miroslaw Zarotyński
Lindegø 7A, 30-148
Cracovie, Pologne
phone: +33(0)6 62 29 04 00
email: icen.france@gmail.com

Conformément à la loi polonaise sur le droit d'auteur et les droits connexes du 04.02.1994 (Journal officiel n° 24, point 83, rectifié : Journal officiel n° 43, point 170) et conformément à la législation européenne sur le droit d'auteur y compris toutes les directives et réglementations de l'UE sur le droit d'auteur, la société Zano Miroslaw Zarotyński, se réserve le droit d'auteur des dessins, des descriptions, de la modélisation en 3D, du rendu physique, réaliste, des graphiques, des informations contenues dans les offres, des documents attachés aux offres et de tout autre document. Son contenu est la propriété intellectuelle de la société ZANO Miroslaw Zarotyński. L'utilisation des idées de l'auteur, des solutions, la copie, la diffusion des photos, des graphiques ou fragments de graphiques, des textes descriptifs dans un but lucratif, sans l'autorisation de l'auteur - la société ZANO Miroslaw Zarotyński - est interdite et constitue une violation du droit d'auteur et est passible de sanctions.

Numéro:	171218-v4	
Tableur:	A4	
Échelle:	1:25	
Poids:	40 kg	