



DONNÉES TECHNIQUES GÉNÉRALES

dimensions:

- hauteur: 95 cm
- largeur: 57 cm
- profondeur: 183cm

poids:

- avec bois de conifères européennes: 95 kg
- avec bois exotique : 117 kg

matériaux:

- construction en acier inoxydable ou en acier au carbone combinée à des composants en acier inoxydable

DESCRIPTION:

Construction soudée avec des éléments pliés et boulonnés en tôles d'acier de : 2, 4 et 10 mm, en acier au carbone s235Jr galvanisé et peint par poudrage selon la palette RAL ou entièrement en acier inoxydable 1.4301 poli. L'assise et le dossier du banc sont constitués de 10 planches en bois de 85 x 38 mm et de 2 planches de 85 x 130 mm et de 1800 mm de long. Bois de conifères européens imprégnés et vernis deux fois ou bois exotique imprégné et huilé deux fois. Le banc est équipé de 3 ports de charge rapide USB A (3 x USB 3.0).

Tous les éléments d'aménagement paysager doivent être correctement ancrés, conformément aux instructions techniques du fabricant. Le fabricant n'est pas responsable des dommages causés par une utilisation négligente ou le non-respect des instructions.

ZANO
SINCE 1988



Iwona Żaczek

produit: Banc Simple
02.024.2
designer: Iwona Żaczek

Conformément à la loi polonaise sur le droit d'auteur et les droits connexes du 04.02.1994 (Journal officiel n° 24, point 83, rectifié : Journal officiel n° 43, point 170) et conformément à la législation européenne sur le droit d'auteur y compris toutes les directives et réglementations de l'UE sur le droit d'auteur, la société Zano Miroslaw Zarotyński, se réserve le droit d'auteur des dessins, des descriptions, de la modélisation en 3D, du rendu physique, réaliste, des graphiques, des informations contenues dans les offres, des documents attachés aux offres et de tout autre document. Son contenu est la propriété intellectuelle de la société ZANO Miroslaw Zarotyński. L'utilisation des idées de l'auteur, des solutions, la copie, la diffusion des photos, des graphiques ou fragments de graphiques, des textes descriptifs dans un but lucratif, sans l'autorisation de l'auteur - la société ZANO Miroslaw Zarotyński - est interdite et constitue une violation du droit d'auteur et est passible de sanctions.

Variantes de bois:
 - Bois de conifères européennes traité et vernis
 - Bois exotique

PROJECTION
 ISOMÉTRIQUE

ESPACEMENT DES TROUS
 DE MONTAGE

FRAIS GÉNÉRAUX

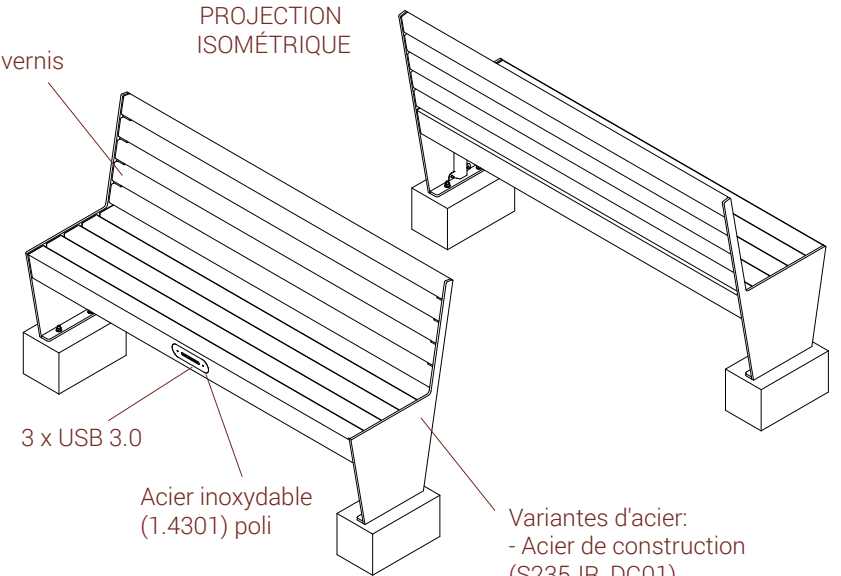
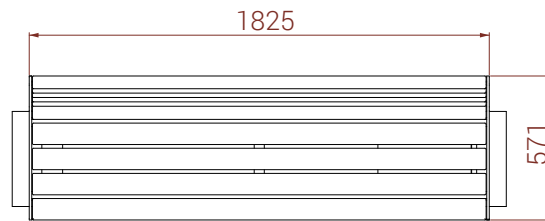
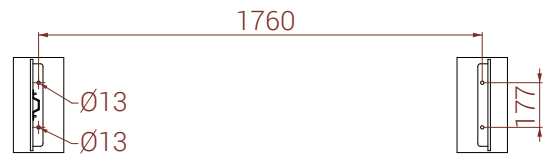

3 x USB 3.0

Acier inoxydable
 (1.4301) poli

Variantes d'acier:
 - Acier de construction
 (S235JR, DC01)
 galvanisé et revêtu
 d'une peinture en poudre
 de couleur RAL
 - Acier inoxydable (1.4301) poli

VUE ARRIÈRE

VUE FRONTALE

VUE LATÉRALE

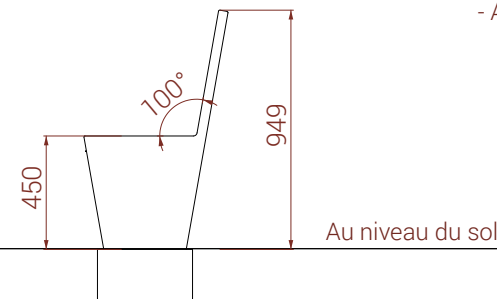
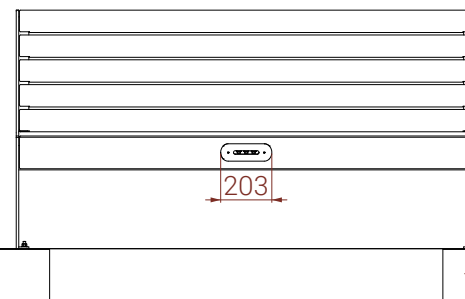
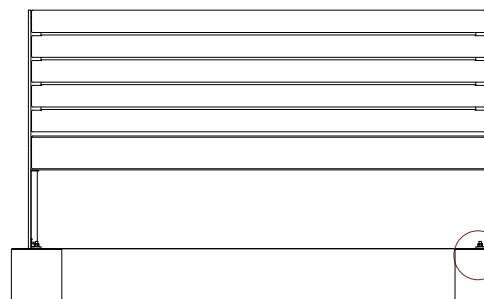

4 x écrou
 M10 Din1587

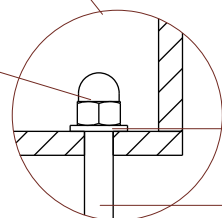

Installation:
 Vissage à la fondation

4 x rondelle
 M10 Din125

4 x Tige filetée
 M10 x120 DIN 976-1

Exemple
 de fondation

dimensions en [mm]

Banc Simple 02.024.2

Conformément à la loi polonaise sur le droit d'auteur et les droits connexes du 04.02.1994 (Journal officiel n° 24, point 83, rectifié : Journal officiel n° 43, point 170) et conformément à la législation européenne sur le droit d'auteur y compris toutes les directives et réglementations de l'UE sur le droit d'auteur, la société Zano Mirosław Zarotyński, se réserve le droit d'auteur des dessins, des descriptions, de la modélisation en 3D, du rendu physique, réaliste, des graphiques, des informations contenues dans les offres, des documents attachés aux offres et de tout autre document. Son contenu est la propriété intellectuelle de la société ZANO Mirosław Zarotyński. Utilisation des idées de l'auteur, des solutions, la copie, la diffusion des photos, des graphiques ou fragments de graphiques, des textes descriptifs dans un but lucratif, sans l'autorisation de l'auteur - la société ZANO Mirosław Zarotyński - est interdite et constitue une violation du droit d'auteur et est passible de sanctions.

ZANO Street Furniture
 Lindego 7A, 30-148
 Cracovie, Pologne
 phone: +33(0)6 62 29 04 00
 email: icen.france@gmail.com

Número:	310724-v1	
Tableur:	A4	
Échelle:	1:30	
Poids:	avec bois de conifères européennes: 95 kg avec bois exotique: 117 kg	