

**DONNÉES TECHNIQUES GÉNÉRALES****dimensions:**

- hauteur: 44 cm
- largeur: 154 cm
- profondeur: 57,5 cm

**poids:**

- 112 kg

**matériaux:**

- acier carbone, inoxydable ou corten

**DESCRIPTION:**

Structure pliée, soudée et boulonnée en tôles d'acier de 1,5 mm, 2 mm et 4 mm d'épaisseur en acier au carbone s235Jr galvanisé et peint par poudrage selon la palette RAL ou entièrement en acier inoxydable 1.4301 rectifié. Banc équipé d'un panneau photovoltaïque en verre de max : 100 W. Dans la version de base, le banc dispose de deux ports de charge rapide USB A et d'un éclairage d'ambiance. Dans la version étendue, le banc peut être équipé d'un chargeur inductif, d'un modem musical avec mémoire intégrée et d'un modem Wi-Fi. Capacité de la batterie : 36 Ah. Température de fonctionnement : -20°C - 60°C.

Tous les éléments paysagers doivent être correctement ancrés conformément aux instructions techniques du fabricant. Le fabricant n'est pas responsable des dommages causés par une utilisation négligente ou le non-respect des instructions.

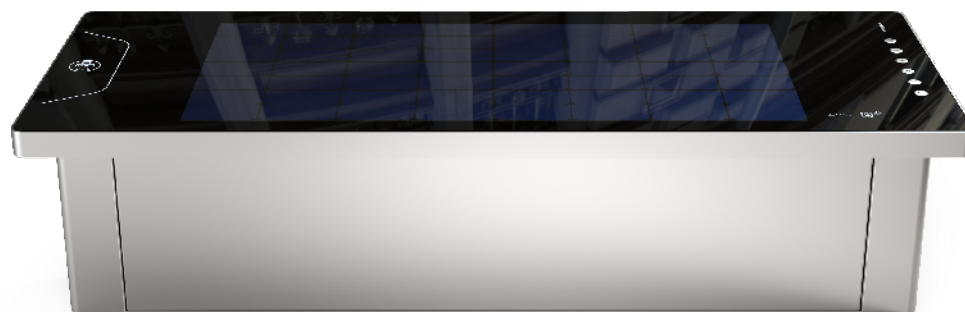
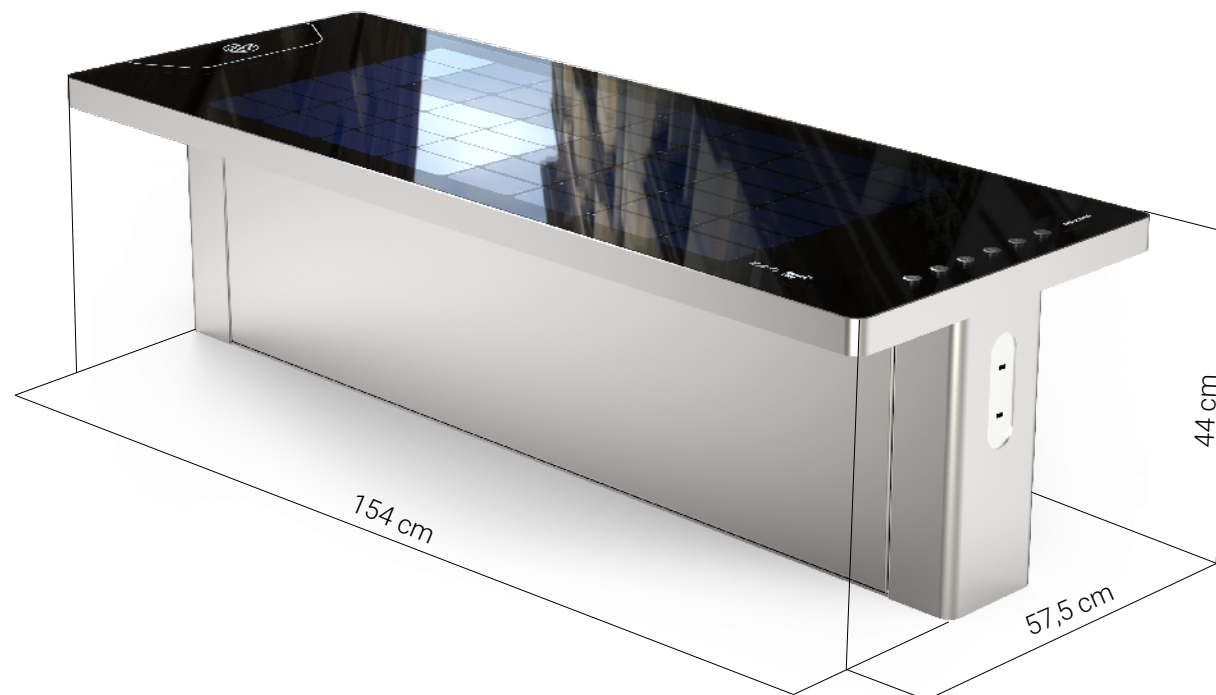



**produit:** Banc solaire connecté Scandik 02.846  
**version:** v2  
**designer:** Iwona Żaczek

Conformément à la loi polonaise sur le droit d'auteur et les droits connexes du 04.02.1994 (Journal officiel n° 24, point 83, rectifié : Journal officiel n° 43, point 170) et conformément la législation européenne sur le droit d'auteur y compris toutes les directives et réglementations de l'UE sur le droit d'auteur, la société Zano Miroslaw Zarotyński, se réserve le droit d'auteur des dessins, des descriptions, de la modélisation en 3D, du rendu physique, réaliste, des graphiques, des informations contenues dans les offres, des documents attachés aux offres et de tout autre document. Son contenu est la propriété intellectuelle de la société ZANO Miroslaw Zarotyński. L'utilisation des idées de l'auteur, des solutions, la copie, la diffusion des photos, des graphiques ou fragments de graphiques, des textes descriptifs dans un but lucratif, sans l'autorisation de l'auteur - la société ZANO Miroslaw Zarotyński - est interdite et constitue une violation du droit d'auteur et est passible de sanctions.

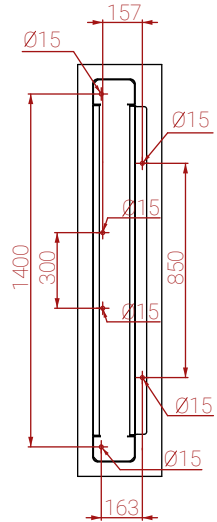
ESPACEMENT DES TROUS DE MONTAGE (FRAIS GÉNÉRAUX)

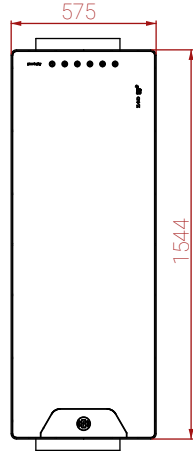

FRAIS GÉNÉRAUX



PROJECTION ISOMÉTRIQUE (VUE FRONTALE)

Équipement complémentaire: module musique avec mémoire interne

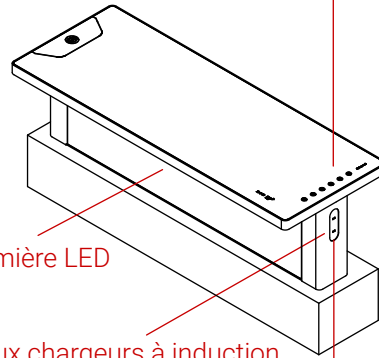

FRAIS GÉNÉRAUX

panneau de verre  
panneau photovoltaïque

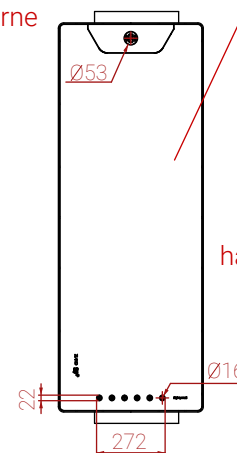

PROJECTION ISOMÉTRIQUE (VUE ARRIÈRE)

Équipement complémentaire: chargeur à induction

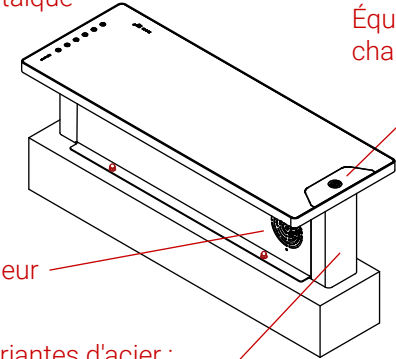

Variante d'acier :

- Acier de construction (S235JR, DC01) galvanisé et revêtu d'une peinture en poudre de couleur RAL
- Acier inoxydable (1.4301) poli

- Acier inoxydable (1.4301) poli

COUPE VERTICALE

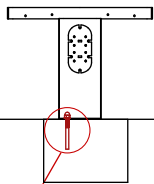

VUE LATÉRALE

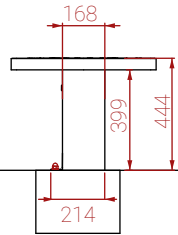

VUE FRONTALE

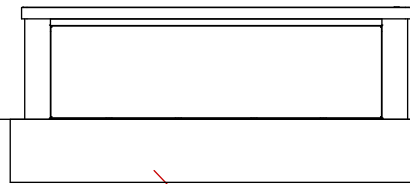

VUE LATÉRALE

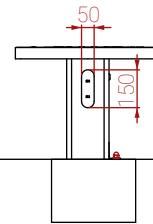

VUE ARRIÈRE

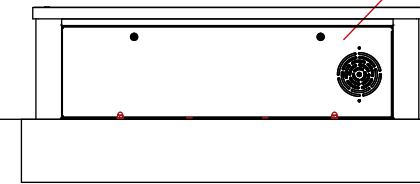

Au niveau du sol

Installation:  
Vissage à la fondation

6 x écrou  
M12 Din1587

6 x rondelle  
M12 Din125

6 x Tige filetée  
M12 x125 DIN 976-1

Exemple de fondation

dimensions en [mm]

Banc solaire connecté Scandik 02.846		 ZANO Miroslaw Zarotyński Lindego 7A, 30-148 Cracovie, Pologne phone: +33(0)6 62 29 04 00 email: icen.france@gmail.com	
Conformément à la loi polonaise sur le droit d'auteur et les droits connexes du 04.02.1994 (Journal officiel n° 24, point 83, rectifié - Journal officiel n° 43, point 170) et conformément à la législation européenne sur le droit d'auteur y compris toutes les directives et réglementations de l'UE sur le droit d'auteur, la société ZANO Miroslaw Zarotyński, se réserve le droit d'auteur des dessins, des descriptions, de la modélisation en 3D, du rendu physique, réaliste, des graphiques, des informations contenues dans les offres, des documents attachés aux offres et de tout autre document. Son contenu est la propriété intellectuelle de la société ZANO Miroslaw Zarotyński. L'utilisation des idées de l'auteur, des solutions, la copie, la diffusion des photos, des graphiques ou fragments de graphiques, des textes décrits dans un but lucratif, sans l'autorisation de l'auteur - la société ZANO Miroslaw Zarotyński - est interdite et constitue une violation du droit d'auteur et est passible de sanctions.		Numéro: 010323-V2 Tableau: A4 Échelle: 1:30 Poids: 112 kg	